

HASKI

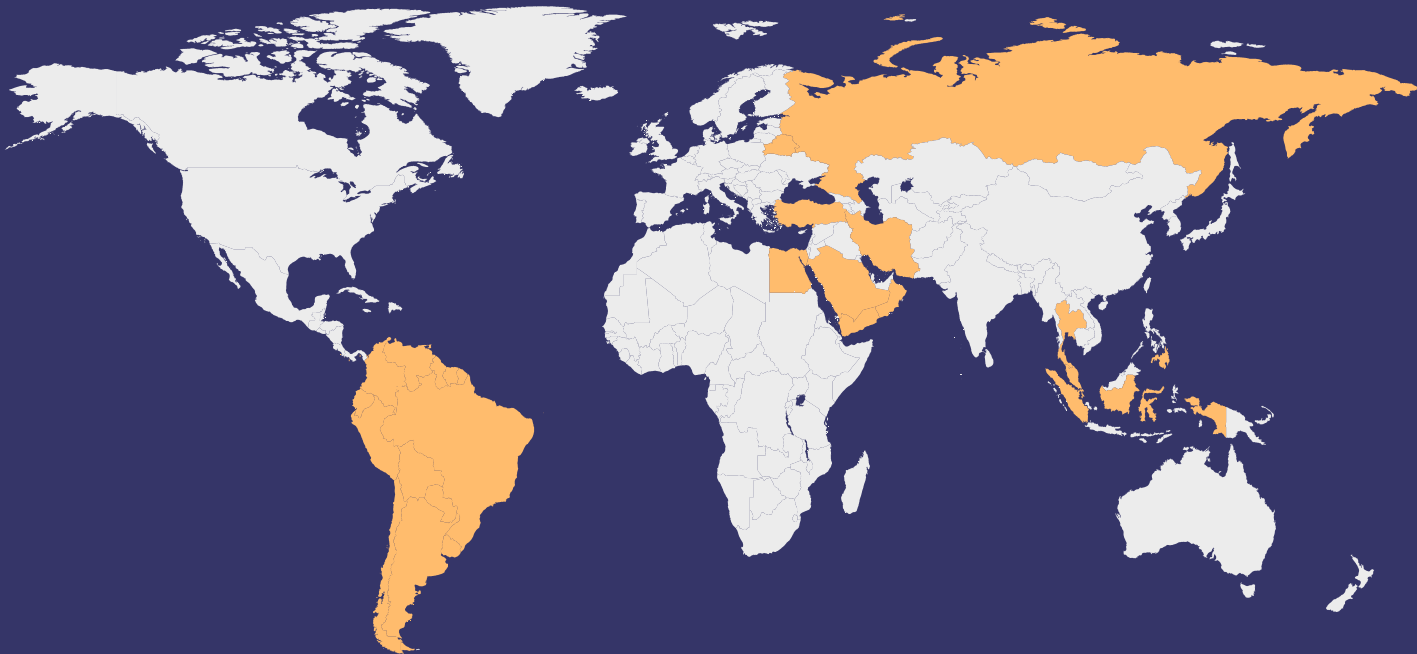

WENZHOU TONGOU ELECTRICAL CO.,LTD

Импортер в Республику Беларусь Частное предприятие "Холтика Эверест»

Адрес: 220090, г.Минск,ул.Олешева,1 пом.316 оф.202

Телефоны:

+375 17 2651282

+375 17 2627676

+375 29 8581336

+375 29 1811282

minsk@holtika.by

Частное предприятие "Холтика Гомель»

адрес: 246015,г.Гомель,ул.Лепешинского,дом №22, офис 6.

Телефоны:

+375 (44) 5561110

+ 375 232 222223(24)

gomel@holtika.by

www.holtika.by



КАТАЛОГ

2015
2016

ЭЛЕКТРОТЕХНИЧЕСКАЯ
ПРОДУКЦИЯ





Компания wenzhou tongou electrical co.,ltd основана в 1993 как международный электротехнический холдинг. На данный момент с успехом ведет свой бизнес в более чем в 70 странах мира и является одним из крупнейших производителей в сфере электротехнической продукции.

wenzhou tongou electrical co.,ltd производит полный спектр высококачественной низковольтной электротехнической аппаратуры - автоматические выключатели, устройства защитного отключения, контакторы, реле, электрические устройства защиты.

wenzhou tongou electrical co.,ltd использует в своей работе уникальные электротехнические разработки, современный дизайн и высококачественные материалы.

Эксклюзивным импортером в Республику Беларусь wenzhou tongou electrical co.,ltd и владельцем HASKI™ является Частное предприятие "Холтика Эверест".

НОРМАТИВЫ И СЕРТИФИКАЦИЯ

Каждое устройство HASKI™ спроектировано согласно жестким критериям безопасности и функциональности, с соблюдением требований международных и европейских нормативов. Поэтому устройства серии HASKI™ получили соответствующие разрешения, выданные сертификационными организациями. В результате, продукция, выпускаемая под белорусской торговой маркой HASKI™, отвечает всем современным стандартам и адаптирована к условиям эксплуатации в Республике Беларусь. Электротехнические изделия HASKI™ производятся на заводах KHP - лидерах по производству электротехники и аттестованы по системе ISO 9000.

На всю продукцию получены соответствующие сертификаты и протоколы испытаний независимых лабораторий Европы, России и Республики Беларусь.

Ассортимент предлагаемой продукции постоянно расширяется.

Гарантия на всю электротехническую продукцию торговой марки HASKI™ - два года.

Будем рады всем Вашим предложениям, замечаниям, вопросам!

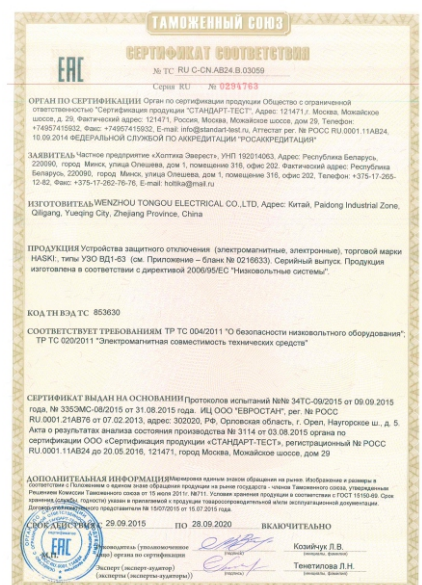
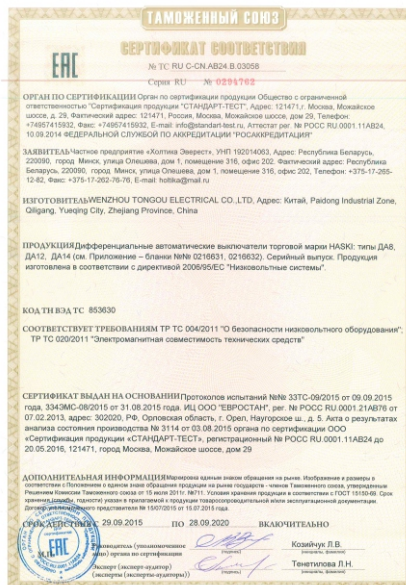
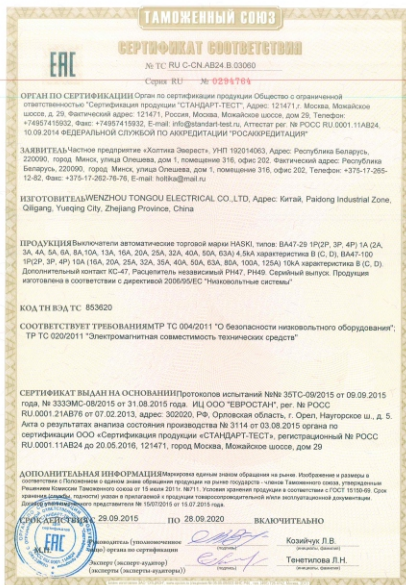

Сертификаты на продукцию HASKI™ можно найти на сайте holtika.by

СОДЕРЖАНИЕ

01-04



Автоматические выключатели ВА47-29 и ВА47-100

05



Устройство защитного отключения (УЗО) ВД1-63

06-08



Дифференциальные автоматы ДА8, ДА12, ДА14

09-10



Выключатели нагрузки ВН32-100

11-12



Аксессуары модульные

13



Ограничители импульсных перенапряжений ОПС

14



Контакторы модульные КМ63

15-17



Контакторы малогабаритные КМ

18-20



Контакторы электромагнитные КТ

21-22



Контакторы в корпусе КМО

23-24



Контакторы реверсивные КМР, "звезда-треугольник"

25-26



Реле электротепловое РТ

27



Пускатель ручной кнопочный ПРК

28-29



Стабилизаторы SVC

30



Светосигнальная арматура

30-33

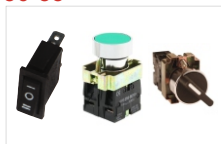

Кнопки управления, переключатели и качельные выключатели

34

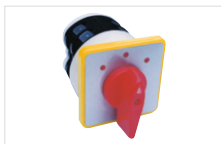

Пакетные переключатели LW

35



Выключатели ВКИ и пульты кнопочные ПКТ

36



Блоки распределительные и выключатели путевые РБ, ВП15

37-38



Предохранители плавкие ППН

39



Предохранители-выключатели-разъединители HR-17

40-41



Реле управления LY, MY и колодки к реле

42



Боксы распределительные ЩРН, ЩРВ

43



Корпуса монтажные и распределительные КМП, КР, КП

44-45



Силовые разъемы РС

46-47



Сальники серии PG, PGL, PGM и кабельный ввод-сальник

48-50

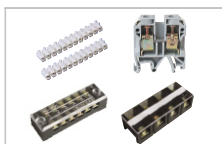

Колодки клеммные и зажимы ТВ, ТС, ЗВИ, ЗНИ, СК

51-55



Аксессуары монтажные: Наконечники НВИ, НКИ, Е, ЕС, DL, DT, DL, DTL-1, DTL-2, кабель-маркер

56



Аксессуары монтажные: Изоляторы, DIN рейка, изолянта ПВХ

57

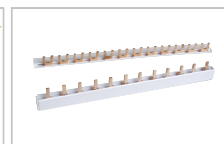

Аксессуары монтажные: Шины соединительные PIN, FORK, шины "N" нулевые

58-59



Аксессуары монтажные: Шины "N" нулевые, Шины "N" нулевые в корпусе, зажим на DIN рейку

60-62



Аксессуары монтажные: Хомуты, площадка под хомут, бандаж спиральный

63

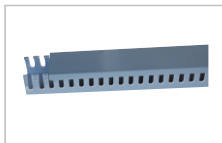

Аксессуары монтажные: Кабельные каналы PZC, PXC

64-65



Аксессуары монтажные: Зажим изолирующий, дюбель распорный, скоба пластиковая

66



Замки

67



Тумблеры Т, П

68-71



Клещи токоизмерительные, мультиметры, инструмент электромонтажный

72



Сирены

73



Таблички и наклейки

74

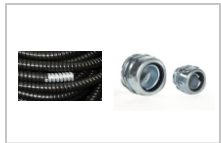

Рукав металлический в ПВХ оболочке и муфта соединительная

РАСШИФРОВКА ПИКТОГРАММ



Жилье



Коммерческие объекты



Инфраструктура



Промышленность



Социальные объекты



Защита



Коммутация и распределение



Освещение и электроустановка



Измерение и учет



Управление электроприводом



Трансформация и преобразование



Управление и автоматизация



Монтаж и присоединение

Выключатели автоматические **серии BA47-29**



Автоматические выключатели серии BA47-29 — современные аппараты, предназначенные для защиты электрических цепей от перегрузок и токов короткого замыкания (сверхтоков), а также для осуществления оперативного управления участками электрических цепей. Выключатели выпускаются с защитными характеристиками B, C, D, а также в одно-, двух-, трех- и четырехполюсном исполнениях. Монтаж осуществляется на DIN-рейку 35 мм.

ПРЕИМУЩЕСТВА

- Материал корпуса изготовлен из самозатухающего пластика
- Широкий диапазон рабочих температур от -60 до +40 °C
- Визуальная индикация положения контактов
- Наличие сертификатов Таможенного Союза (ЕАС) и протоколов испытаний

ТЕХНИЧЕСКИЕ ХАРАКТЕРИСТИКИ

Наименование параметра	Значение
Количество полюсов	1, 2, 3, 4
Номинальное рабочее напряжение, В	1P - 230/400; 2,3,4P - 400
Номинальный ток, А	0,5; 1; 1,6; 2; 2,5; 3; 4; 5; 6; 8; 10; 13; 16; 20; 25; 32; 40; 50; 63
Частота тока сети, Гц	50
Напряжение постоянного тока на 1 полюс, В, не более	48
Номинальная отключающая способность, А, не менее	4500
Механическая износостойкость, циклов коммутации, не менее	10000
Электрическая износостойкость, циклов коммутации, не менее	4000
Степень защиты	IP20
Максимальное сечение провода, присоединяемого к зажимам, мм ²	25
Рабочие характеристики теплового расцепителя (температура настройки 30°C)	При I=1,13In t _{cp} ≥ 1ч. - без расцепления При I=1,45In t _{cp} < 1ч. - расцепление При I=2,55In (In ≤ 32A) 1с < t _{cp} < 60с - расцепление При I=2,55In (In > 32A) 1с < t _{cp} < 120с - расцепление
Характеристики срабатывания электромагнитного расцепителя	B, C, D t _{cp} < 0,1с
Наличие серебра на 1 полюс, г	0,07 - для ВА номинальным током до 25А, 0,117 - для ВА свыше 25А
Масса одного полюса, кг, не более	0,095
Габаритные размеры, мм	см. п.4
Климатическое исполнение, категория размещения	УХЛ4

ВРЕМЯ -ТОКОВЫЕ ХАРАКТЕРИСТИКИ

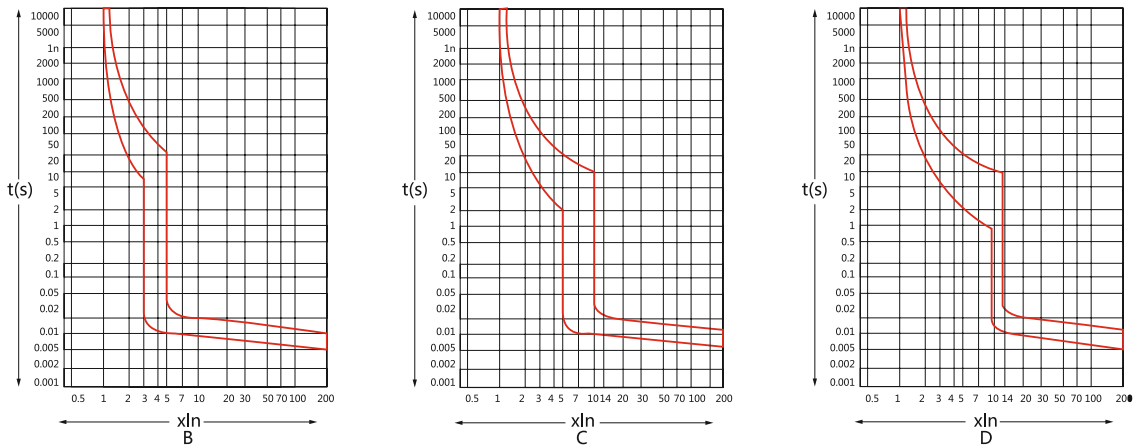

СТРУКТУРА УСЛОВНОГО ОБОЗНАЧЕНИЯ АВТОМАТИЧЕСКИХ ВЫКЛЮЧАТЕЛЕЙ ТИПА BA47-29

BA47-29-X₁X₂X₃X₄X₅-УХЛ4

BA47-29	— Тип выключателя
X₁	— Число полюсов 1, 2, 3, 4
X₂	— Буква «N» при наличии полюса без расцепителей
X₃	— Тип защитной характеристики
X₄ X₅	— Номинальный ток
УХЛ4	— Климатическое исполнение

Пример записи обозначения однополюсного автоматического выключателя с защитной характеристикой типа «С» на номинальный ток 16 А Выключатель BA47-29-1C16-УХЛ4

ГАБАРИТНЫЕ РАЗМЕРЫ

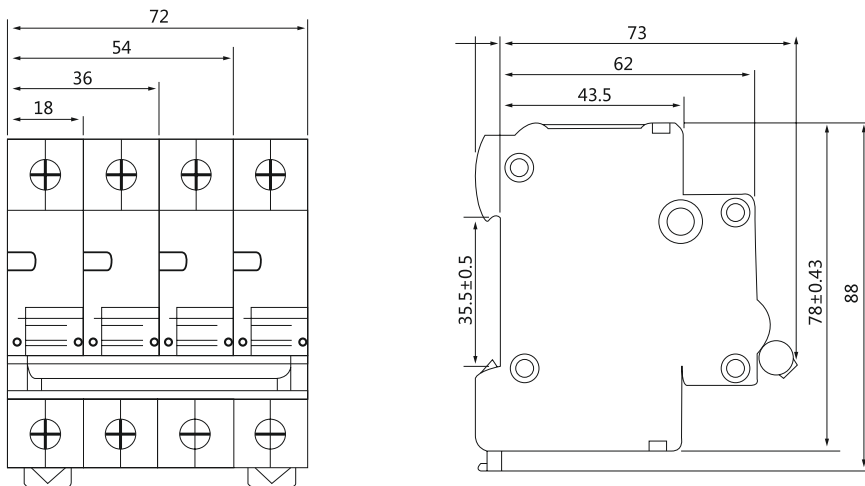

Выключатели автоматические **серии BA47-100**

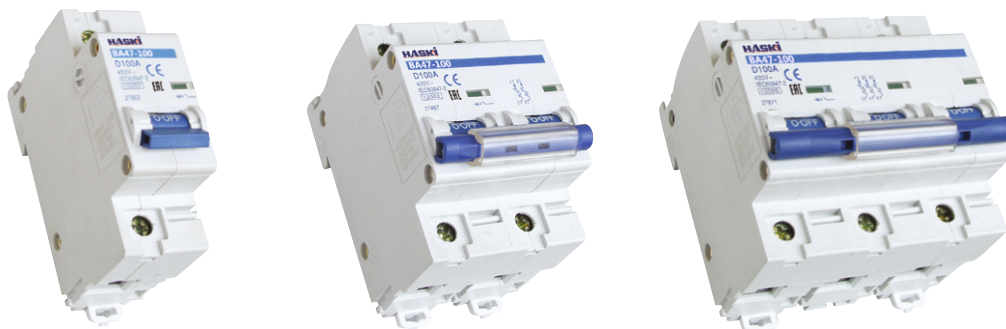

Автоматические выключатели серии BA47-100—современные аппараты, предназначенные для защиты электрических цепей от перегрузок и токов короткого замыкания (сверхтоков), а также для осуществления оперативного управления участками электрических цепей. Выключатели выпускаются с защитными характеристиками C, D, а также в одно-, двух-, трех- и четырехполюсном исполнениях. Монтаж осуществляется на DIN-рейку 35 мм.

ПРЕИМУЩЕСТВА

- Увеличенная коммутационная способность 10кА позволяет устанавливать BA47-100 в качестве вводных автоматических выключателей
- Материал корпуса изготовлен из самозатухающего пластика
- Широкий диапазон рабочих температур от -60 до +40 °С
- Визуальная индикация положения контактов
- Наличие сертификатов Таможенного Союза (ЕАС) и протоколов испытаний

ТЕХНИЧЕСКИЕ ХАРАКТЕРИСТИКИ

Наименование параметра	Значение
Количество полюсов	1, 2, 3, 4
Номинальное рабочее напряжение, В	1P - 230/400; 2,3,4P - 400
Номинальный ток, А	10; 16; 25; 32; 35; 40; 50; 63; 80; 100
Частота тока сети, Гц	50
Напряжение постоянного тока на 1 полюс, В, не более	60
Номинальная отключающая способность, А, не менее	10000
Механическая износостойкость, циклов коммутации, не менее	20000
Электрическая износостойкость под нагрузкой, циклов коммутации, не менее	4000
Степень защиты	IP20
Максимальное сечение провода, присоединяемого к зажимам, мм ²	50
Рабочие характеристики теплового расцепителя (температура настройки 30°С)	При $I=1,13I_n$ $t_{cp} \geq 1ч.$ - без расцепления При $I=1,45I_n$ $t_{cp} < 1ч.$ - расцепление При $I=2,55I_n$ ($I_n \leq 32A$) $1с < t_{cp} < 60с$ - расцепление При $I=2,55I_n$ ($I_n > 32A$) $1с < t_{cp} < 120с$ - расцепление
Характеристики срабатывания электромагнитного расцепителя	C, D $t_{cp} < 0,1с$
Наличие серебра на 1 полюс, г	0. 35
Масса одного полюса, кг, не более	0. 165
Габаритные размеры, мм	см. п.4
Климатическое исполнение, категория размещения	УХЛ4

ВРЕМЯ -ТОКОВЫЕ ХАРАКТЕРИСТИКИ

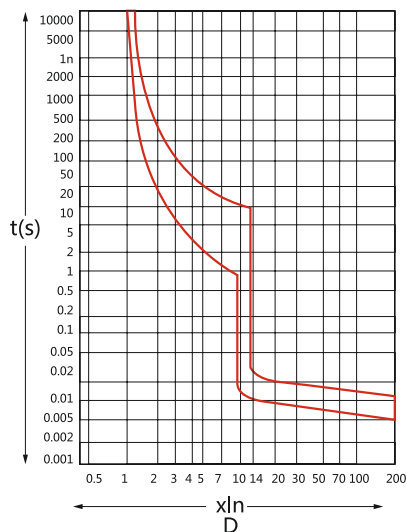
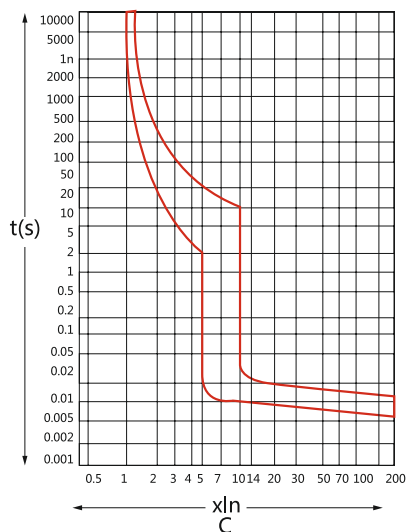

СТРУКТУРА УСЛОВНОГО ОБОЗНАЧЕНИЯ АВТОМАТИЧЕСКИХ ВЫКЛЮЧАТЕЛЕЙ ТИПА ВА47-100

ВА47-100- $X_1 X_2 X_3 X_4 X_5$ -УХЛ4

ВА47-100	— Типоисполнение выключателя
X_1	— Число полюсов 1, 2, 3, 4
X_2	— Буква «N» при наличии полюса без расцепителей
X_3	— Тип защитной характеристики
$X_4 X_5$	— Номинальный ток
УХЛ4	— Климатическое исполнение

Пример записи обозначения однополюсного автоматического выключателя с защитной характеристикой типа «D» на номинальный ток 80 А Выключатель ВА47-100-1D80-УХЛ4

ГАБАРИТНЫЕ РАЗМЕРЫ

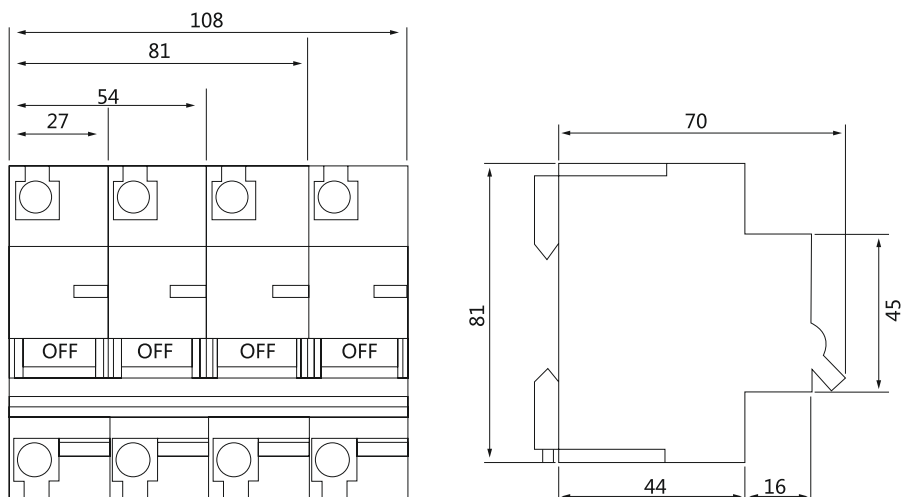

Устройство защитного отключения серии ВД1-63



Устройства защитного отключения (УЗО) предназначены для защиты людей от поражения электрическим током при случайном прикосновении к открытым токопроводящим частям электроустановки, для защиты электрооборудования при повреждении изоляции проводников и неисправностях электрооборудования, а также для предотвращения возгораний и пожаров, возникающих вследствие протекания токов утечки и развивающихся из них коротких замыканий.

ПРЕИМУЩЕСТВА

- Наличие кнопки "Тест" для проверки работоспособности устройства и правильности подключения
- Материал корпуса изготовлен из самозатухающего пластика
- Высокая механическая износостойкость
- Наличие сертификатов Таможенного Союза (ЕАС) и протоколов испытаний
- Широкий диапазон рабочих температур от -25°C до $+40^{\circ}\text{C}$

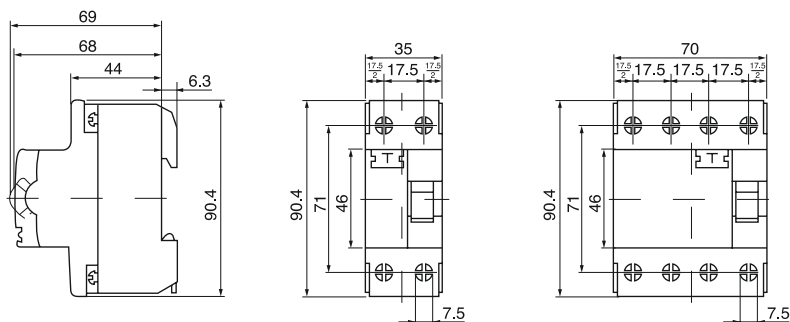

ТЕХНИЧЕСКИЕ ХАРАКТЕРИСТИКИ

Наименование параметра	Значение	
Количество полюсов	2, 4	
Номинальное напряжение, В	2P-240	4P-240/415
Номинальный ток, А	16, 20, 25, 32, 40, 50, 63, 80, 100	
Частота тока сети, Гц	50/60	
Номинальная включающая и отключающая способность, А	1000	
Степень защиты	IP20	
Максимальное сечение провода, присоединяемого к защитам, мм ²	25	
Номинальный отключающий дифференциальный ток, мА	10, 30, 100 300	
Электрическая износостойкость, циклов В - О	4500	
Механическая износостойкость, циклов В - О	10000	
Наличие серебра на одну контактную пару, гр	0, 85	
Условия эксплуатации	УХЛ4	
Тип характеристики функционирования	АС	
Время отключения при I _p , не более сек	0.05	

Дифференциальный автоматический выключатель **серии ДА8**



Дифференциальные автоматические выключатели ДА8 1P+N являются электротехническим изделием, сочетающим в себе функции автоматического выключателя с электронным УЗО типа А.

ДА8 реагирует на пульсирующий постоянный (тип А) и синусоидальный переменный дифференциальные токи, что позволяет без ограничений применять его в жилых помещениях.

ПРЕИМУЩЕСТВА

- Материал корпуса изготовлен из самозатухающего пластика.
- Высокая механическая износостойкость.
- Насечки на контактных зажимах предотвращают перегрев и оплавление проводов за счет более плотного и большего по площади контакта.
- Возможность одновременного подключения шины и проводника.
- Габариты ДА8 соответствуют двухмодульному исполнению
- Визуальная индикация положения контактов
- Наличие кнопки "Тест" для проверки работоспособности устройства и правильности подключения
- Наличие сертификатов Таможенного Союза (ЕАС) и протоколов испытаний
- Диапазон рабочих температур -25~+40 °С

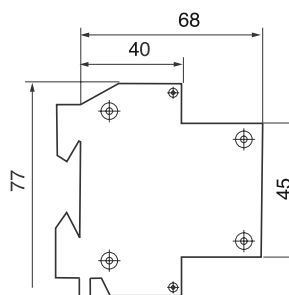
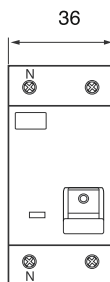

ТЕХНИЧЕСКИЕ ХАРАКТЕРИСТИКИ

Наименование параметра	Значение
Количество полюсов	1P+N
Номинальный ток, А	6,10,16,20,25,32,40,50,63
Характеристики срабатывания от сверхтоков, тип	В, С
Номинальное напряжение частотой 50 Гц, В	230
Степень защиты	IP20
Мощность рассеивания, Вт не более	6,5
Коммутационная износостойкость, кол-во циклов	6000
Механическая износостойкость, кол-во циклов	10000
Наличие серебра на одну контактную пару, гр	0,85
Климатическое исполнение, категория размещения	УХЛ4
Время отключения при I п, не более сек	0,1
Номинальный отключающий дифференциальный ток, мА	10, 30, 100
Максимальное сечение провода, присоединяемого к зажимам, мм ²	25

Дифференциальные автоматические выключатели серии ДА12, ДА14



Дифференциальный автоматический выключатель ДА представляет собой аппарат, сочетающий функции автоматического выключателя с устройством защитного отключения и состоит из двух жестко соединенных функциональных узлов: двух- или четырехполюсного автоматического выключателя и модуля дифференциальной защиты. Дифференциальный автомат обеспечивает эффективную защиту электрооборудования от перегрузок и токов короткого замыкания (сверхтоков).

ПРЕИМУЩЕСТВА

- Материал корпуса изготовлен из самозатухающего пластика
- Комбинированные зажимы из посеребрённой меди и анодированной стали скруглённой формы с насечками
- Высокое быстродействие (менее 0,04 с)
- Наличие кнопки "Тест" для проверки работоспособности устройства и правильности подключения
- Визуальная индикация положения контактов
- Диапазон рабочих температур -25 - +50 °С
- Наличие сертификатов Таможенного Союза (ЕАС) и протоколов испытаний

ТЕХНИЧЕСКИЕ ХАРАКТЕРИСТИКИ

Наименование параметра	Значение	
Количество полюсов	1P+N, 2P, 4P	
Номинальное напряжение, В	2P-230	4P-230/415
Номинальный ток, А	6, 10, 16, 20, 25, 32, 40, 50, 63	
Частота тока сети, Гц	50/60	
Номинальная включающая и отключающая способность, А	4500	
Степень защиты	IP20	
Номинальный отключающий дифференциальный ток, мА	10, 30, 100, 300	
Электрическая износостойкость, циклов В - О	4500	
Механическая износостойкость, циклов В - О	10000	
Содержание серебра в одном полюсе выключателя, гр	2P - 0,29	4P - 0,47
Условия эксплуатации	УХЛ4	
Максимальное сечение провода, присоединяемого к зажимам, мм ²	25	
Характеристика отключений (тип)	AC	

СТРУКТУРА УСЛОВНОГО ОБОЗНАЧЕНИЯ АВДТ ТИПА ДА12 И ДА14

ДАХ₁Х₂ Х₃Х₄Х₅Х₆-Х₇-УХЛ4

ДАХ₁Х₂	— Обозначение АВДТ: ДА12 - двухполюсное ДА14 - четырехполюсное
Х₃	— Значение номинального отключающего дифференциального тока: 1 - 0,01 А
	2 - 0,03 А
	3 - 0,1 А
	4 - 0,3 А
Х₄	— Тип защитной характеристики
Х₅ Х₆	— Обозначение типа рабочей характеристики: А
Х₇	— Тип защитной характеристики
УХЛ4	— Климатическое исполнение

Пример записи обозначения четырехполюсного АВДТ с защитной характеристикой типа «С» с номинальным отключающим дифференциальным током 0,03 А на номинальный ток 25 А АВДТ ДА12-2С25-А-УХЛ4

ГАБАРИТНЫЕ РАЗМЕРЫ

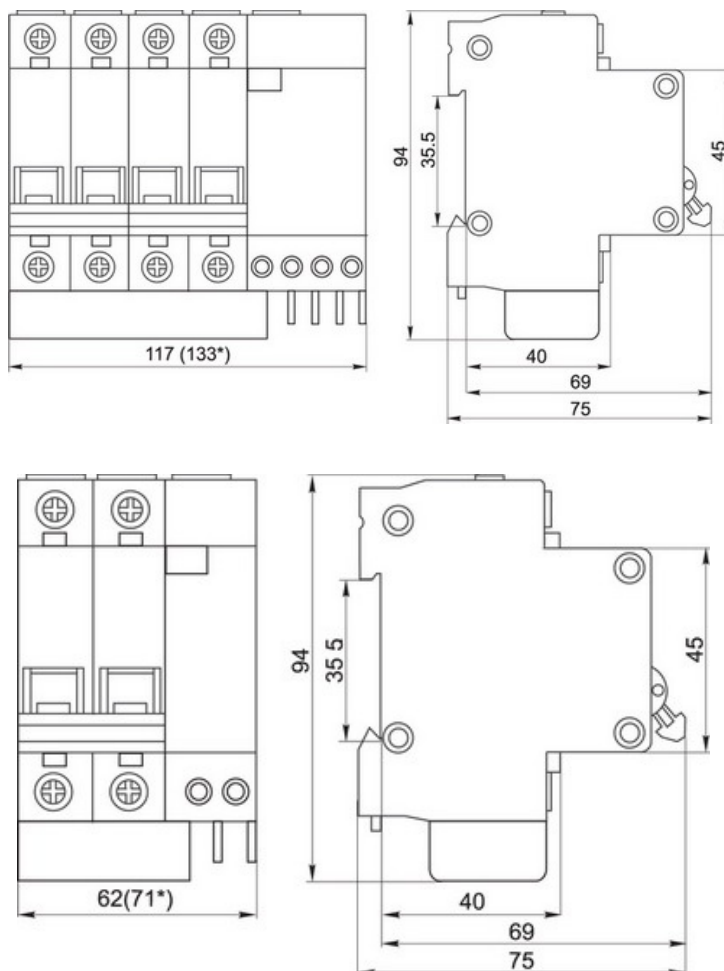

Выключатели нагрузки серии BH32-100



Выключатели нагрузки серии BH32-100 представляют собой выключатель-разъединитель, предназначенный для коммутирования нагрузок в цепях переменного тока частотой 50/60 Гц с номинальным напряжением 230/400В. Выключатели нагрузки серии BH32-100 функционально действуют только как разъединители, не обеспечивая защиты от сверхтоков.

ПРЕИМУЩЕСТВА

- Материал корпуса изготовлен из самозатухающего пластика
- Насечки на контактных зажимах снижают тепловые потери и увеличивают механическую устойчивость соединения
- Контакты изготовлены из бескислородной меди
- Диапазон рабочих температур $-40 - +40$ °C
- Наличие сертификатов Таможенного Союза (ЕАС) и протоколов испытаний

ТЕХНИЧЕСКИЕ ХАРАКТЕРИСТИКИ

Наименование параметра	Значение	
Количество полюсов	1, 2, 3, 4	
Номинальное напряжение, В	1P-250	2P, 3P, 4P- 415
Номинальный ток, А	16, 20, 25, 32, 40, 63, 100, 125	
Частота тока сети, Гц	50/60	
Номинальный кратковременно выдерживаемый ток	15 Ie в течение 1 секунды	
Степень защиты	IP20	
Категория применения	AC 22B	
Электрическая износостойкость, циклов В-О	10000	
Механическая износостойкость, циклов В-О	20000	
Содержание серебра в одном полюсе выключателя, гр	0,8-1,2	
Условия эксплуатации	УХЛ4	
Максимальное сечение подключаемого провода, мм ²	35	

СТРУКТУРА УСЛОВНОГО ОБОЗНАЧЕНИЯ ВЫКЛЮЧАТЕЛЕЙ ТИПА ВН-32-100

ВН32-100- $X_1 X_2 X_3$ -УХЛ3

ВН-32-100	— Тип выключателя
X_1	— Число полюсов 1, 2, 3, 4
$X_2 X_3$	— Номинальный ток
УХЛ3	— Климатическое исполнение

Пример записи обозначения двухполюсного выключателя типа ВН-32-100 на номинальный ток 63 А:

Выключатель нагрузки ВН-32-100-263-УХЛ3.

ГАБАРИТНЫЕ РАЗМЕРЫ

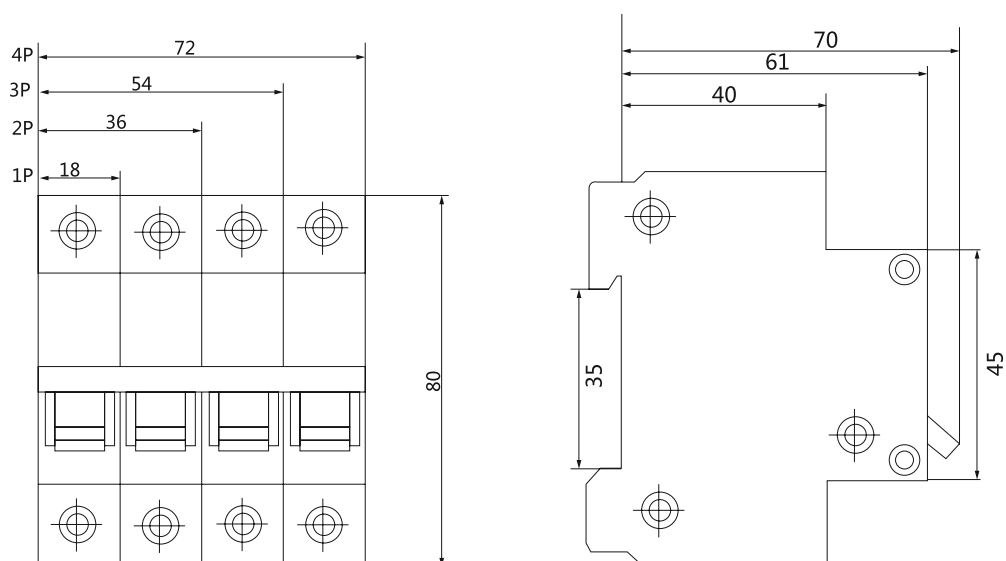

Аксессуары модульные



КОНТАКТ СОСТОЯНИЯ КС47



Служит для получения информации о состоянии автоматических выключателей серии ВА в системах автоматизации технологических процессов или защиты конкретных объектов.

Номинальное напряжение: 230 В

Номинальный ток: 4 А

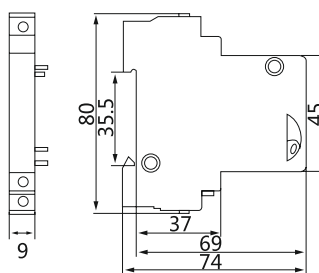

НЕЗАВИСИМЫЙ РАСЦЕПИТЕЛЬ РН49

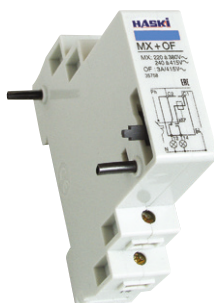

Предназначен для дистанционного отключения автоматического выключателя серии ВА47.

Номинальное напряжение: 230 В

Потребляемая мощность, не более: 3 ВА

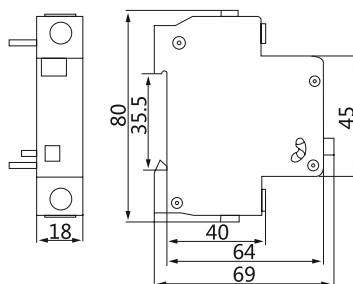

СИГНАЛЬНАЯ ЛАМПА ЛС-49



Служит для световой сигнализации состояния задействованной электрической цепи. Различные цветовые исполнения: зеленый, красный, желтый, синий.

Номинальное рабочее напряжение: 230 В

Номинальная частота сети: 50 Гц

Номинальная мощность: 0,5 Вт

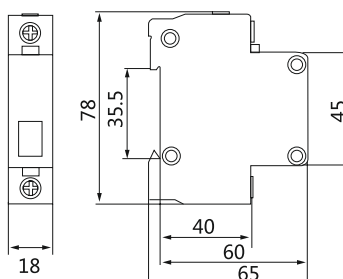



ЗВОНОК ЗД-49

Служит для сигнализации возникновения внештатной ситуации задействованной электрической цепи.

Номинальное напряжение: 230 В

Номинальная мощность: 1 ВА

Номинальная частота тока сети: 50 Гц

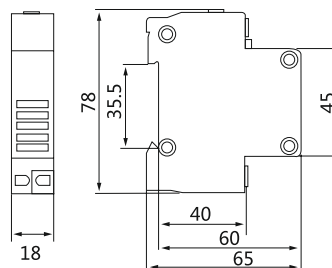

РОЗЕТКА РД-49

Предназначен для установки в распределительный щит и служит для подключения электроприборов.

Номинальное рабочее напряжение: 250 В

Номинальная частота: 50 Гц

Номинальный ток: 10 А

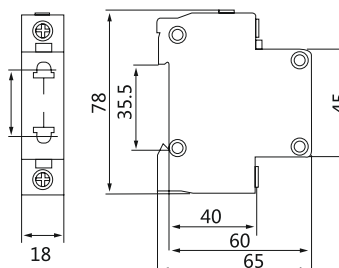

РОЗЕТКА РДЕ-49 С ЗАЗЕМЛЕНИЕМ

Предназначена для установки в распределительный щит и служит для подключения электроприборов.

Номинальное рабочее напряжение: 250 В

Номинальная частота сети: 50 Гц

Номинальный ток: 16 А

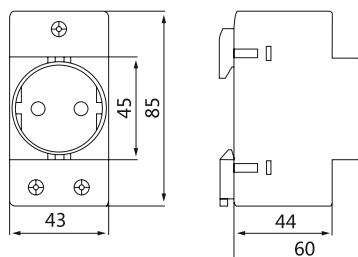

Ограничители импульсных перенапряжений

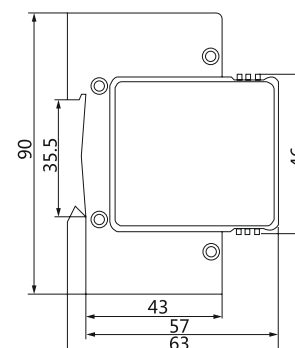
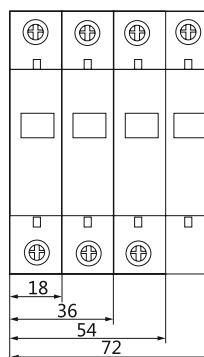
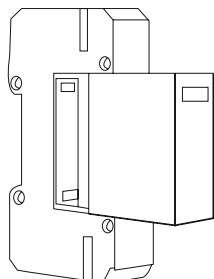

Ограничитель импульсных перенапряжений ОПС (УЗИП) предназначен для защиты внутренних распределительных цепей жилых и общественных зданий от грозовых и коммутационных импульсных перенапряжений.

Ограничители импульсных перенапряжений класса В (I) предназначены для защиты объектов от непосредственного воздействия токов молнии, атмосферных и коммутационных перенапряжений. Устанавливается на вводе в здание во вводно-распределительном устройстве (ВРУ) или главном распределительном щите (ГРЩ).

Ограничители импульсных перенапряжений класса С (II) предназначены для защиты электрооборудования объектов от остаточных атмосферных и коммутационных перенапряжений, прошедших через ограничители класса В.

Устанавливается в распределительные щиты.

Ограничители импульсных перенапряжений класса D (III) предназначены для защиты электронной аппаратуры от остаточных атмосферных и коммутационных перенапряжений и высокочастотных помех, прошедших через ограничители класса С. Устанавливается непосредственно возле потребителя.

ПРЕИМУЩЕСТВА

- Материал корпуса выполнен из самозатухающего пластика
- Диапазон рабочих температур от -40 до +85 °С
- Возможность замены модульной вставки (варистора), после выхода его из строя

ТЕХНИЧЕСКИЕ ХАРАКТЕРИСТИКИ

Наименование параметра	Класс В (I)	Класс С (II)	Класс D (III)
Номинальное рабочее напряжение, В	220/380/420	220/380	220/380
Классификационное напряжение, В	750	680	620
Номинальная частота, Гц	50/60	50/60	50/60
Число полюсов	1,2(1+N),3,4(3+N)	1,2(1+N),3,4(3+N)	1,2(1+N),3,4(3+N)
Уровень напряжения защиты, кВ	≤2.0	≤1.8	≤1.2
Номинальный разрядный ток 8/20 мкс, кА	30	20	5
Максимальный разрядный ток 8/20 мкс, кА	60	40	10
Время реакции, сек	≤100	≤25	≤25
Условия эксплуатации, сек	УХЛ4	УХЛ4	УХЛ4
Степень защиты	IP20	IP20	IP20
Максимальное поперечное сечение подключаемых проводников, мм ²	25	25	25

Модульные контакторы серии КМ63



Контакторы модульные КМ63



Контакторы модульной серии КМ63 предназначены для применения в сетях переменного тока напряжением до 400В частоты 50 Гц и служат для коммутации слабоиндуктивных нагрузок с номинальным током до 63А.

Модульные контакторы КМ 63 применяются для автоматического контроля электрических устройств самого разного назначения освещения, кондиционеров, тепловых насосов, а также для автоматизации процессов на производстве. Контакторы соответствуют стандартам IEC611096.

ГАБАРИТНЫЕ РАЗМЕРЫ

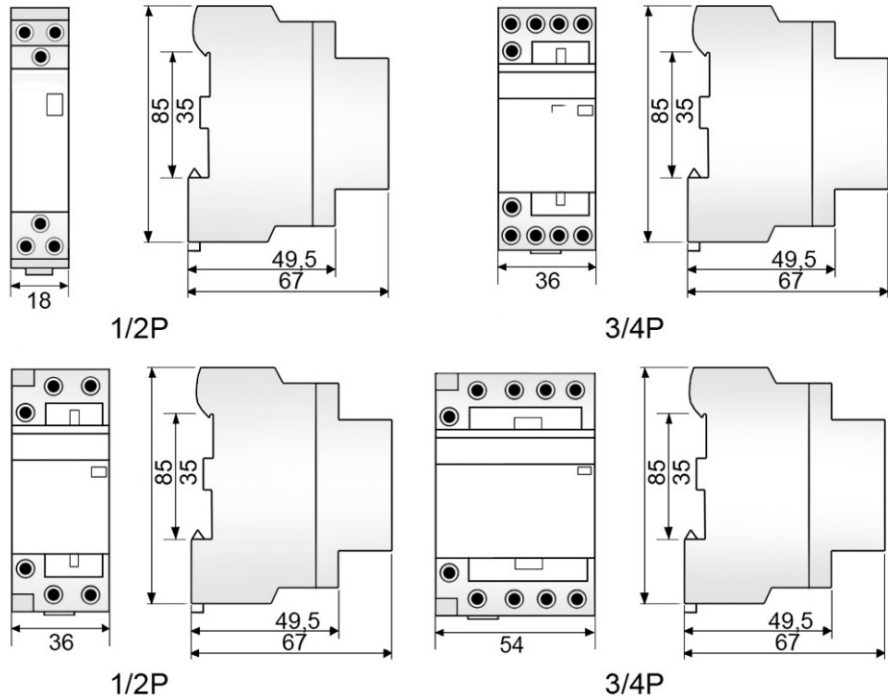

ТЕХНИЧЕСКИЕ ХАРАКТЕРИСТИКИ

Наименование параметра	Значение	
Номинальный ток, А	20,25,32,40,63	
Номинальное напряжение, В	230/400	
Частота сети	50/60	
Степень защиты	IP54	
Наличие серебра на полюс, гр.	0,8 - 1,5	
Напряжение изоляции, В	600	
Максимальное сечение провода	6 мм ² для 20/25 А	6 мм ² для 32/63 А
Момент затяжки, Нм	1 для 20/25 А	3 для 32/63 А
Электрическая износостойкость	30000	
Диапазон температур, °С	от - 25 до +55	

Контакторы малогабаритные серии КМ



Малогабаритные контакторы серии КМ представляют собой электромагнитные аппараты переменного тока общепромышленного применения на ток нагрузки от 0 до 95А и предназначены для дистанционного пуска, остановки и реверсирования трехфазных асинхронных электродвигателей с короткозамкнутым ротором в сети частотой 50/60 Гц с напряжением до 660 В (категория применения АС-3). Все исполнения на ток нагрузки до 40А имеют одну группу замыкающих или размыкающих дополнительных контактов. Совместно с тепловыми реле контакторы осуществляют защиту управляемых электродвигателей от перегрузок недопустимой продолжительности и от токов возникающих при обрыве одной из фаз.

ПРЕИМУЩЕСТВА

- Наличие дополнительных контактов
- Широкая область применения
- Большой ассортимент катушек управления
- Высокая механическая и коммутационная износостойкость
- Простота замены катушки управления
- Возможность реализации реверсивного варианта управления
- Широкий диапазон рабочих температур от -40 до +40 °С
- Наличие сертификатов Таможенного Союза (ЕАС) и протоколов испытаний

СТРУКТУРА УСЛОВНОГО ОБОЗНАЧЕНИЯ КОНТАКТОРОВ МАЛОГАБАРИТНЫХ СЕРИИ КМ

КМ- $x_1 x_2 x_3 x_4 x_5 x_6$...ВАС-УХЛ4

КМ	— Серия
$x_1 x_2$	— 09-9А; 12-12А; и т.д.
x_3	— Исполнение по назначению: 1- неревверсивные
x_4	— Исполнение по числу и исполнению контактов вспомогательной цепи: 0 - NO(1з) - (10-32А) , 1 - NO+NC (1з+1р) - (40-95А)
x_5 ...А	— Номинальный ток, А
x_6 ...ВАС	— Напряжение включающей катушки, В
УХЛ4	— Климатическое исполнение

Контактор малогабаритный КМ-0910 09А 220ВАС-УХЛ4 Контактор малагабаритный на номинальный ток 09А, неревверсивного исполнения, с 1з контактом вспомогательной цепи, с включающей катушкой на напряжение 220В частоты 50Гц

ТЕХНИЧЕСКИЕ ХАРАКТЕРИСТИКИ

Модель			КМ-09	КМ-12	КМ-18	КМ-25	КМ-32	КМ-40	КМ-50	КМ-65	КМ-80	КМ-95										
Номинальный рабочий ток Ie, А	380В	АС-3	9	12	18	25	32	40	50	65	80	95										
		АС-4	3.5	5	7.7	8.5	12	18.5	24	28	37	44										
	660В	АС-3	6.6	3.8	12	18	21	34	39	42	49	55										
		АС-4	1.5	2	3.8	4.4	7.5	9	12	14	17.3	21.3										
Номинальное напряжение изоляции Ui, В			660																			
Номинальный тепловой ток Ith, А			20		32	40	50	60	80			110										
Номинальная мощность по АС-3, кВт	220В		2.2	3	4	5.5	7.5	11	15	18.5	22	25										
	380В		4	5.5	7.5	11	15	18.5	22	30	37	45										
	660В		5.5	7.5	9	15	18.5	30	33	37	45	45										
Электрическая износостойкость, циклов В_О	АС-3	100					80					60										
	АС-4	20					15					10										
Механическая износостойкость, циклов В_О			≥1000×10 ⁴					≥8000×10 ⁴					≥6000×10 ⁴									
Наличие серебра, гр.			0.7	0.8	1.5	2.0	2.5	3.5	4.0	5.5	9.5	10.5										
Номинально напряжение катушки управления Uc, Vac			24, 36, 43, 110, 127, 220, 240, 380, 400																			
Диапазон напряжения управления	Срабатывание, В		5%÷110%Us																			
	Отпускание, В		20%÷75%Us																			
Мощность потребления катушки при Uc, Va	Срабатывание cosφ= 0.75		70				110				200											
	Срабатывание cosφ = 0.3		8				11				20											
Мощность рассеяния катушки управления, Вт			1.8÷2.8				3÷4				6÷10											
Присоединение силовой цепи	Номер кабеля		1	2	1	2	1	2	1	2	1	2	1	2	1	2	1	2	1	2		
	Гибкий кабель, мм ²		2.5	2.5	2.5	2.5	4	4	4	4	6	6	10	10	16	16	25	25	50	25	50	25
	Жесткий кабель, мм ²		4	4	4	4	6	6	6	6	10	10	16		25		25		50		50	

ГАБАРИТНЫЕ РАЗМЕРЫ

Исполнение	A	B	C	D	E	a	b
КМ-0910, 1210	47	76	82	113	133	34/35	50/60
КМ-1810	47	76	87	118	138	34/35	50/60
КМ-2510	57	86	95	126	146	40	48
КМ-3210	57	86	100	131	151	40	48
КМ-4011,5011,6511	77	129	116	145	165	40	100/110
КМ-8011,9511	87	129	127	175	195	40	100/110

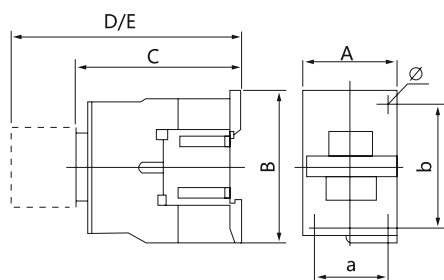

КМ 9-32А

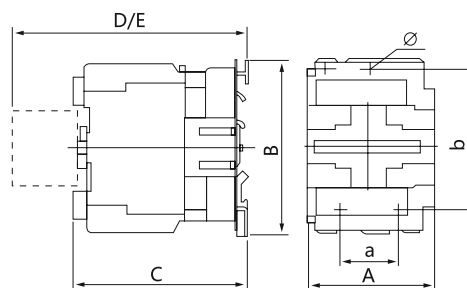

КМ 40-95А

АКСЕССУАРЫ К КОНТАКТОРАМ КМ

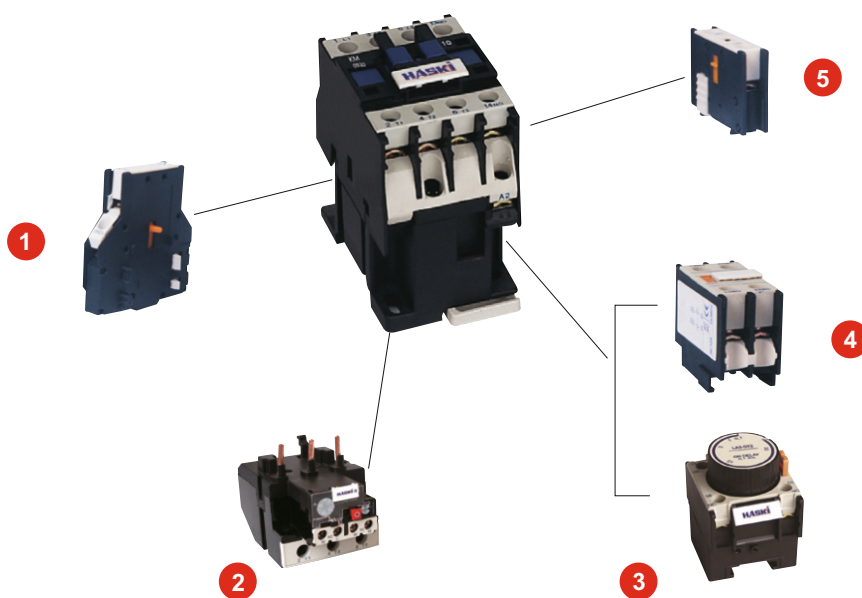

- 1 Дополнительный контакт сбоку
- 2 Реле тепловое РТ
- 3 Приставка выдержки времени
- 4 Дополнительный контакт сверху
- 5 Механизм блокировки

Контакторы электромагнитные серии КТ



Контакторы электромагнитные серии КТ предназначены для использования в схемах управления электроприводами для пуска и остановки трехфазных асинхронных электродвигателей с короткозамкнутым ротором в электрических сетях с номинальным напряжением до 1000 В переменного тока частотой 50 Гц. Могут использоваться для включения и отключения других электроустановок.

ПРЕИМУЩЕСТВА

- Наличие дополнительных контактов
- Широкая область применения
- Большой ассортимент катушек управления
- Основание изготовлено из алюминиевого профиля, обеспечивающего повышенную прочность
- Простота замены катушки управления
- Широкий диапазон рабочих температур от -40 до +40 °С
- Наличие сертификатов Таможенного Союза (ЕАС) и протоколов испытаний

СТРУКТУРА УСЛОВНОГО ОБОЗНАЧЕНИЯ КОНТАКТОРОВ ЭЛЕКТРОМАГНИТНЫХ СЕРИИ КТ

Контактор электромагнитный КТ-х¹х²х³х⁴ х⁵...А х⁶...ВАС-УХЛ4

Контактор электромагнитный	— Группа изделий
КТ	— Серия
Х ₁ Х ₂ Х ₃	— 115-115А; 150-150А; и т. д.
Х ₄	— Исполнение по назначению: 1- нереверсивные
	— Исполнение по числу и исполнению контактов вспомогательной цепи: 0 - NO(13)
Х ₅	— Номинальный ток, А
Х ₆ ...А	— Напряжение включающей катушки, В
Х ₇ ...ВАС	— Напряжение включающей катушки, В
УХЛ4	— Климатическое исполнение

Пример записи обозначения Контактор малагабаритный КТ-11510 115А 220ВАС-УХЛ4

Контактор электромагнитный на номинальный ток 115А, нереверсивного исполнения, с 13 контактом вспомогательной цепи, с включающей катушкой на напряжение 220В частоты 50Гц.

ТЕХНИЧЕСКИЕ ХАРАКТЕРИСТИКИ

Модель			КТ-115	КТ-150	КТ-185	КТ-225	КТ-265	КТ-330	КТ-400	КТ-500	КТ-630
Номинальный рабочий ток I _e , А	380В	АС-3	115	150	185	255	265	330	400	500	630
	660В	АС-4	86	108	118	137	170	235	303	353	462
	1000В		46	50	71	90	112	155	200	232	331
Номинальное напряжение изоляции U _i , В			1000								
Номинальный тепловой ток			200	250	275	315	350	400	500	700	1000
Номинальная мощность по АС-3, кВт	220/230В		30	40	55	63	75	100	110	147	200
	380/400В		55	75	90	110	132	160	200	250	335
	415В		59	80	100	110	140	180	200	280	375
	440В		59	80	100	110	140	200	250	295	400
	500В		75	90	110	129	160	200	257	235	400
	660/690В		80	100	110	129	160	200	280	335	400
	1000В		65	65	100	100	147	160	185	335	450
Максимальная кратковременная нагрузка (t ≥ I _c), А			920	1200	1480	1800	2120	2640	3200	4000	5040
Условный ток короткого замыкания I _{nc} , А			5000			10000			18000		
Мощность рассеяния при номинальном токе, Вт/полюс	АС-3		5	8	12	16	21	31	42	45	48
	АС-1		15	22	25	32	37	44	65	88	120
	АС-3		≥120×10 ⁴	≥120×10 ⁴	≥100×10 ⁴	≥100×10 ⁴	≥80×10 ⁴	≥80×10 ⁴	≥80×10 ⁴	≥80×10 ⁴	≥80×10 ⁴
Механическая износостойкость, циклов В_О			≥1000×10 ⁴	≥1000×10 ⁴	≥600×10 ⁴	≥600×10 ⁴	≥600×10 ⁴	≥600×10 ⁴	≥600×10 ⁴	≥600×10 ⁴	≥600×10 ⁴
Номинальное напряжение катушки управления U _c , В			230; 400; 660								
Диапазон напряжения управления	Срабатывание, В		85%÷110%U _s								
	Отпускание, В		20%÷75%U _s								
Мощность потребления катушки при U _c , ВА	Срабатывание, В		550	550	805	805	650	650	1075	1100	1650
	Отпускание, В		45	45	55	55	84	10	15	18	22
Мощность рассеяния катушки управления, Вт			12-16	12-16	18-24	18-24	8	8	14	18	20
Присоединение силовой сети	Ширина медная, мм ²		20×30	25×3	25×3	32×4	32×4	30×5	30×5	40×5	60×5
	Гибкий кабель, мм ²		50	75	75	95	95	2×75	2×95	2×120	2×240
	Диаметр винта, мм ²		6	8	8	10	10	10	10	10	12
	Момент затяжки, Нм		10	18	18	35	35	35	35	35	58

ГАБАРИТНЫЕ РАЗМЕРЫ

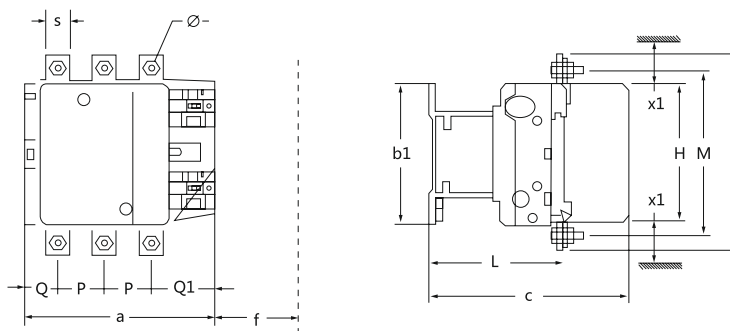

КТ 115-330

ГАБАРИТНЫЕ РАЗМЕРЫ

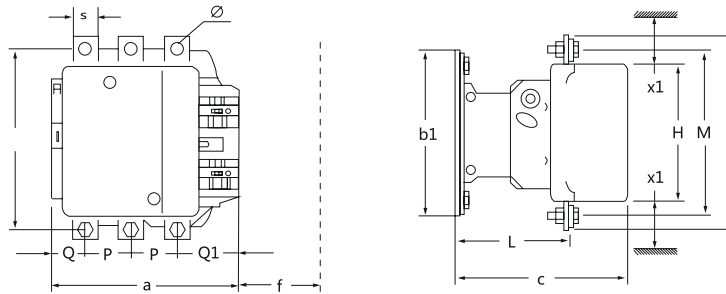

КТ 400-500

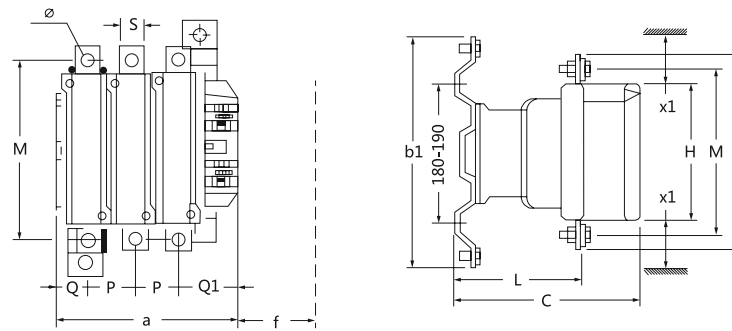

КТ 630

	115	150	185	225	265	330	400	500	630
a	163.5	168.5	168.5	168.5	201.5	213	213	233	309
p	37	40	40	48	48	46	48	55	80
Q	29.5	26	29	21	39	43	43	46	60
Q1	60	57.5	59.5	51.5	66.5	74	74	77	69
S	20	20	20	25	25	25	25	30	40
f	131	131	130	130	147	147	146	150	181
b	162	170	174	197	203	206	206	238	304
b1	137	137	137	197	145	145	202	209	290
M	147	150	154	172	176	181	161	208	264
H	124	124	127	127	147	158	156	172	202
C	171	171	181	181	213	219	219	232	255
L	107	107	113.5	113.5	141	145	145	146	155

Контактор в корпусе серии КМО



Контакторы в оболочке серии КМО являются комплексным устройством, состоящим из малогабаритного контактора КМ, теплового реле РТ, оболочки с сальниками и кнопок управления. Контакторы КМО предназначены для дистанционного пуска непосредственным подключением к сети, и остановки в стационарных условиях трехфазного асинхронного электродвигателя с короткозамкнутым ротором, с рабочим напряжением до 550 В и частотой 50/60 Гц.

ТЕХНИЧЕСКИЕ ХАРАКТЕРИСТИКИ

Модель	КМО-09	КМО-12	КМО-18	КМО-25	КМО-32	КМО-40	КМО-50	КМО-65	КМО-80	КМО-95	
Номинальная частота, Гц	50/60										
Номинальный рабочий ток Ie, А	115	150	185	255	265	330	400	500	630	630	
Номинальное напряжение изоляции Ui, В	660										
Номинальная мощность по АС-3, кВт	220/230В	2.2	3	4	5.5	7.5	11	15	18.5	22	25
	380/400В	4	5.5	7.5	11	15	18.5	22	30	37	45
	415В	4	5.5	9	11	15	22	25	37	45	45
	440В	4	5.5	9	11	15	22	30	37	45	45
	500В	5.5	7.5	10	15	18.5	22	30	37	55	55
	660/690В	5.5	7.5	10	15	18.5	30	33	37	45	45
Номинальное напряжение катушки управления Uc, В	220/380										
Механическая износостойкость, циклов В_О	≥1000×10 ⁴										
Степень защиты	IP42/65	IP42/55	IP42/55	IP42/55	IP55						
Модель теплового реле РТ	1312 1314	1316	1321	1322 2353	2355	3353	3357 3359	3361	3363 3365		

ГАБАРИТНЫЕ РАЗМЕРЫ

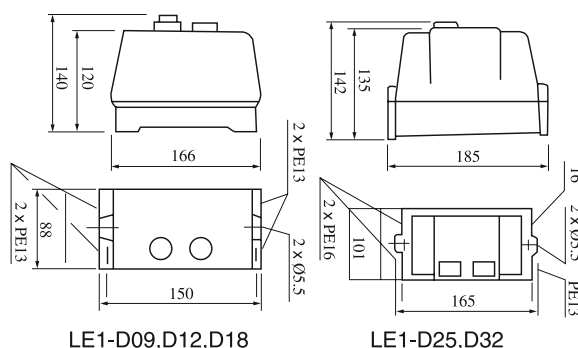

ГАБАРИТНЫЕ РАЗМЕРЫ

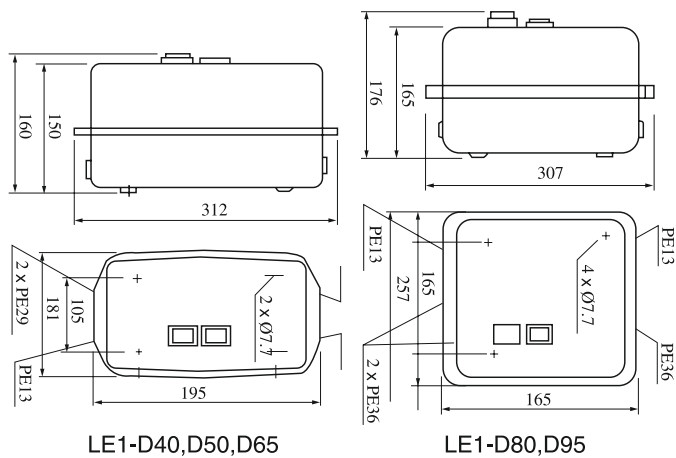

ЭЛЕКТРИЧЕСКИЕ СХЕМЫ

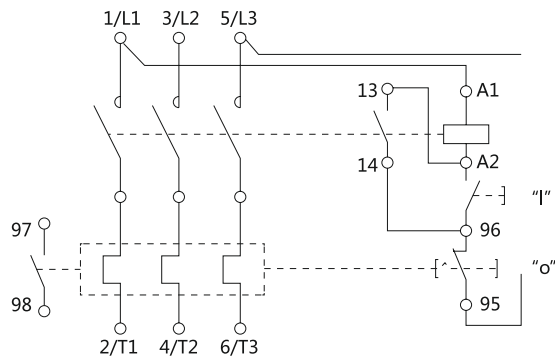

Контакторы реверсивные **серии KMP**

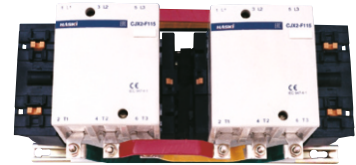

ТЕХНИЧЕСКИЕ ХАРАКТЕРИСТИКИ

Модель	Номинальный рабочий ток AC-3,А	Мощность двигателя (кВт)				
		220V	380V	415V	440V	660V
KMP-09	9	2.2	4	4	4	5.5
KMP-12	12	5.5	5.5	5.5	5.5	7.5
KMP-18	18	7.5	7.5	9	9	10
KMP-25	25	5.5	11	11	11	15
KMP-32	32	7.5	15	15	15	18.5
KMP-40	40	18.5	18.5	22	22	30
KMP-50	50	15	22	25	30	33
KMP-63	63	18..5	30	37	37	37
KMP-80	80	22	37	45	45	45
KMP-95	95	22	45	45	45	41
KMP-115	115	30	55	59	59	80
KMP-150	150	40	75	80	80	100
KMP-170	170	55	90	100	100	110
KMP-205	205	63	110	110	110	129
KMP-245	245	75	132	132	132	160
KMP-300	300	100	160	200	200	220
KMP-410	410	110	220	250	250	280
KMP-475	475	147	265	280	280	355
KMP-620	620	200	335	400	400	450

Пускатель звезда-треугольник **серии КМР**

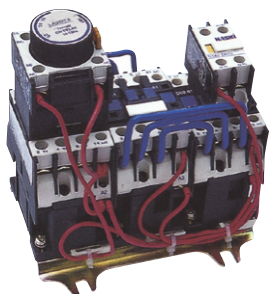

Предназначены для применения в стационарных установках для дистанционного пуска непосредственным подключением к сети, остановки и реверсирования трехфазных асинхронных электродвигателей с короткозамкнутым ротором при напряжениях до 660 В, переменного тока 50/60 Гц. Пускатели выпускаются с креплением с помощью винтов или с безвинтовым креплением на стандартную рейку.

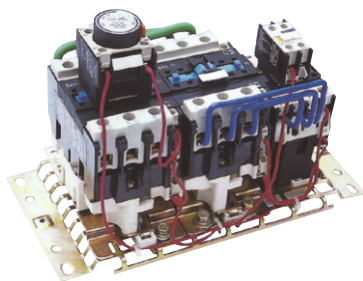

ТЕХНИЧЕСКИЕ ХАРАКТЕРИСТИКИ

Наименование	Номинальный рабочий ток, А	Мощность 3-фазных двигателей	
		220В	380В
КМР-2700	25	11	22
КМР-3700	40	18.5	37
КМР-4700	65	32	55
КМР-5700	95	45	80

ЭЛЕКТРИЧЕСКИЕ СХЕМЫ

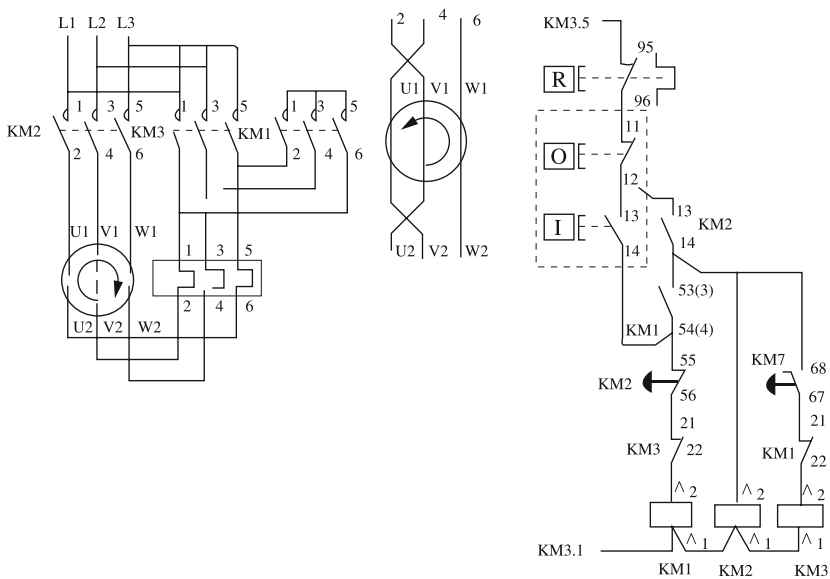
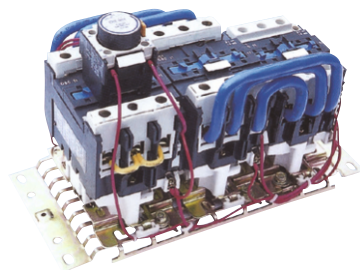

Реле электротепловые серии PT

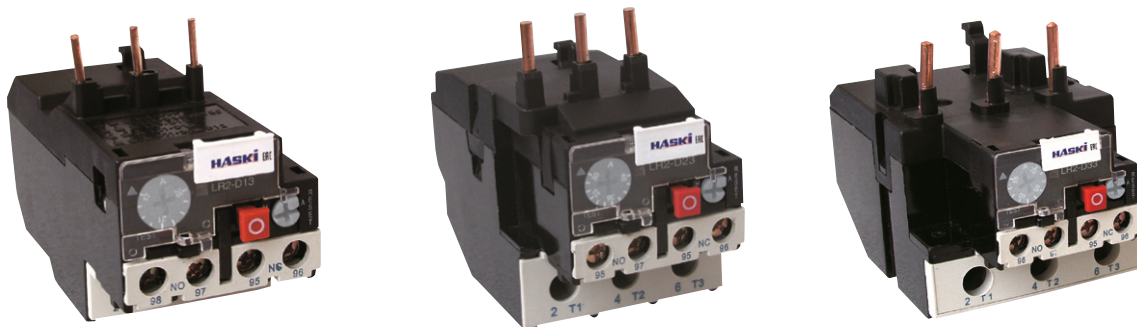

Реле тепловое серии PT предназначено для обеспечения защиты электродвигателей от токовых перегрузок недопустимой продолжительности. Они также обеспечивают защиту от несимметрии токов в фазах и от выпадения одной из фаз. Выпускаются электротепловые реле с диапазоном тока от 0,1 до 93 А. Применяются в схемах управления электроприводами в цепях переменного напряжения до 660 В частоты 50/60 Гц, в цепях постоянного напряжения до 440 В.

ТЕХНИЧЕСКИЕ ХАРАКТЕРИСТИКИ

Модель	Габарит	Тип исполнения	Рабочий ток, А	Предел регулировки тока установки, А
PT-13	1	1301	0.16	0.10-0.16
		1302	0.25	0.16-0.25
		1303	0.40	0.25-0.40
		1304	0.63	0.40-0.63
		1305	1.0	0.63-1.0
		1306	1.6	1.0-1.6
		1307	2.5	1.6-2.5
		1308	4.0	2.5-4.0
		1310	6.0	4.0-6.0
		1312	8.0	5.5-8.0
		1314	10.0	7.0-10.0
		1316	13.0	9.0-13.0
		1321	18.0	12.0-18.0
1322	25.0	17.0-25.0		
PT-23	2	2353	32	23.0-32.0
		2355	36	28.0-36.0
PT-33	3	3353	32	23.0-32.0
		3355	40	30.0-40.0
		3357	50	37.0-50.0
		3359	65	48.0-65.0
		3361	70	55.0-70.0
		3363	80	63.0-80.0
		3365	93	80.0-93.0

ГАБАРИТНЫЕ РАЗМЕРЫ

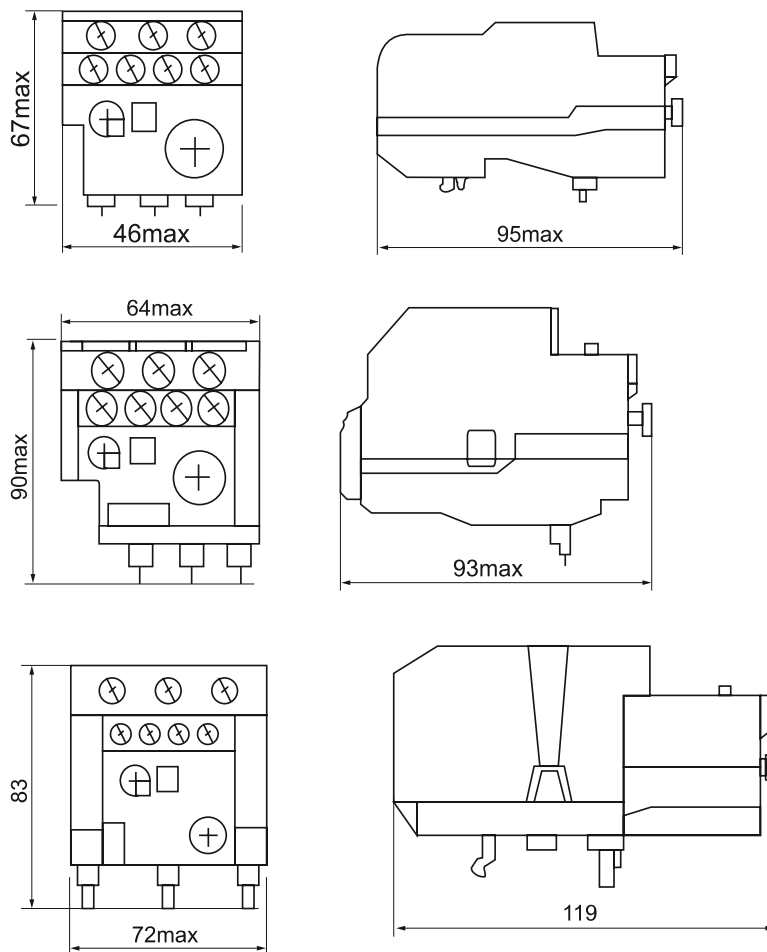

ВРЕМЯ -ТОКОВЫЕ ХАРАКТЕРИСТИКИ

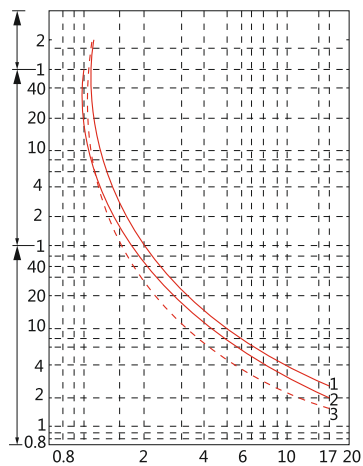

Пускатель ручной кнопочный **серии ПРК**



Пускатель ПРК предназначен для ручного включения и отключения трехфазных асинхронных электродвигателей. Пускатель обеспечивает защиту электродвигателя от перегрузки и короткого замыкания, так как снабжен тепловыми и электромагнитными расцепителями и имеет дугогасительные камеры в каждом из трех полюсов. Тепловая защита имеет регулировку (0,6 -1,0) I_e. Имеется по одной паре замыкающих и размыкающих блокировочных контактов для цепей управления.

ПРЕИМУЩЕСТВА

- Широкий диапазон рабочих температур от -45 до +45 ° C
- Высокая степень защиты IP54

ТЕХНИЧЕСКИЕ ХАРАКТЕРИСТИКИ

Параметры	ПРК10	ПРК16	ПРК25	ПРК32	
Номинальное рабочее напряжение пер. тока U _e , В	400, 600				
Номинальное напряжение изоляции U _I , В	660				
Номинальное импульсное напряжение U _{imp} , кВ	6		6		
Номинальный рабочий ток I _e , кат. применения АС-3 (U _e < 400В), А	10	16	25	32	
Диапазон установки теплового расцепителя, А	6,3-10	10-16	20-25	19-32	
Номинальная мощность по , к т	230 В	2,2	4	5,5	7,5
	400 В	4	7,5	11	15
Коммутационная износостойкость, циклов	10 ⁵				
Рассеяние мощности по каждому полюсу, Вт	2,5				

ГАБАРИТНЫЕ РАЗМЕРЫ

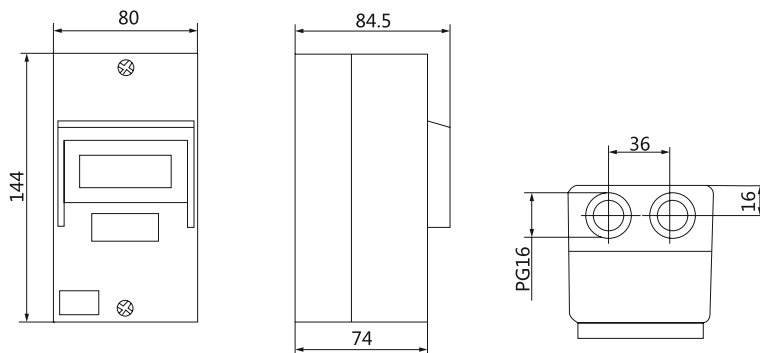

Стабилизаторы напряжения однофазные серии SVC



Стабилизаторы напряжения однофазные серии SVC

Стабилизаторы напряжения серии SVC - однофазные стабилизаторы переменного напряжения электромеханического типа со светодиодной индикацией основных режимов работы. Стабилизаторы напряжения SVC предназначены для питания различной бытовой техники и защиты от перепадов напряжения и сетевых помех для работы в непрерывном круглосуточном режиме. В стабилизаторе SVC имеется регулятор напряжения, устройство контроля и серводвигатель.

Принцип работы стабилизаторов заключается в том, что при включении стабилизатора напряжения в сеть он измеряет поступающее из нее входное напряжение и сравнивает его с эталонным напряжением блока управления. В случае, если отклонение входного напряжения превышает погрешность в 3% в обе стороны от эталонного напряжения, включается серводвигатель, который начинает настройку добавочного напряжения с целью принятия выходным напряжением эталонного значения. Величина добавочного напряжения в зависимости от пределов колебания входного напряжения или прибавляется или отнимается от искаженного сетевого напряжения.



Отличительной особенностью электромеханических стабилизаторов SVC являются низкие искажения формы волны, высокая мощность и эффективность, отсутствие эффекта колебания частоты, высокая точность напряжения на выходе, низкий уровень шума.

Стабилизаторы этой серии могут широко применяться в большинстве ситуаций, требующих качественного электропитания приборов и оборудования.

Время реакции стабилизатора напряжения на возникшее отклонение входного напряжения в сети в размере $\pm 10\%$ составляет всего полсекунды, после чего система начинает восстановление искаженного входного напряжения.



ТЕХНИЧЕСКИЕ ХАРАКТЕРИСТИКИ

Параметры	Значение
Номинальная мощность, Вт	500,1000,1500,2000,3000
Допустимые пределы отклонения входного напряжения, В	160-260
Реакция на отклонение напряжения	0,5 сек.
КПД не менее, %	95
Выходное напряжение, В	220 \pm 3% (110 \pm 3%)
Степень защиты	IP20
Диапазон температуры окружающей среды, °С	от -5 до +40
Относительная влажность, %	80
Коэффициент полезного действия не менее	95%
Частота питающей сети, Гц	50/60
Изменение нагрузки, %	0-100
Тип стабилизатора	электромеханический
Система охлаждения	естественная
Дисплей	аналоговый вольтметр

Стабилизаторы напряжения трехфазные серии SVC



Трехфазный стабилизатор напряжения SVC представляет собой расположенную в металлическом шкафу систему, состоящую в первую очередь из трех одинаковых блоков, содержащих устройство управления сервоприводом регулируемого автотрансформатора и устройство контроля входного напряжения.

На лицевой стороне металлического шкафа, в который заключены блоки контроля и управления, находятся контрольно-измерительные устройства и сигнальные лампы, по визуальному рассмотрению которых можно судить о состоянии входного и выходного напряжения на данный момент времени, производить контроль потребляемого тока по каждой из 3-х фаз, а также контролировать напряжение между фазами при помощи расположенного на панели стабилизатора переключателя. Подключение стабилизаторов осуществляется с использованием трехфазной, четырехпроводной сети с возможностью независимого управления и контроля по каждой фазе.

Трехфазные стабилизаторы SVC оснащены устройством защиты, отключающим нагрузку при превышении выходным напряжением порога 250В, а также термозащитой, отключающей нагрузку, если температура основных элементов превышает +95 °С в результате перегрузки или высокой температуры окружающей среды. При восстановлении нормальных условий нагрузка подключается автоматически.











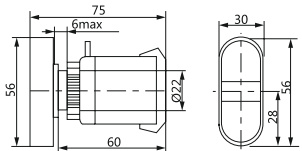

ТЕХНИЧЕСКИЕ ХАРАКТЕРИСТИКИ

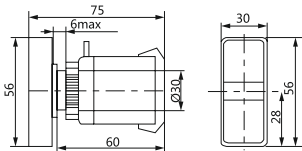

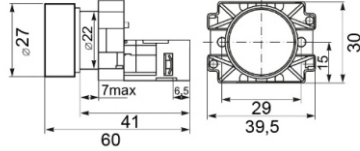

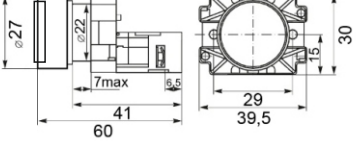

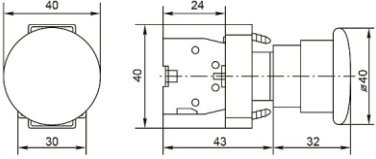

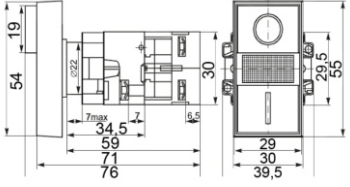

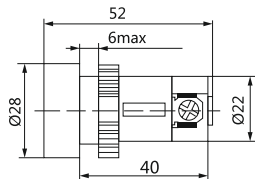

Параметры	Значение
Номинальная мощность, Вт	3,4,5,6,9,15, 20, 30
Допустимые пределы отклонения входного напряжения, В	280-430
Реакция на отклонение напряжения	0,5 сек.
КПД не менее, %	98
Выходное напряжение, В	380±3%
Степень защиты	IP20
Диапазон температуры окружающей среды, °С	от -5 до +40
Относительная влажность, %	80
Кoeffициент полезного действия не менее	95%
Частота питающей сети, Гц	50/60
Дисплей	аналоговый вольтметр, амперметр
Тип стабилизатора	электромеханический
Система охлаждения	естественная

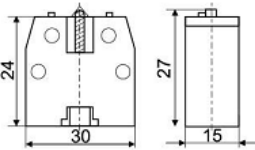

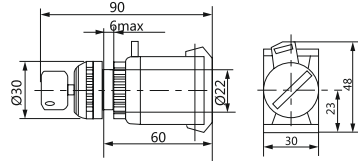

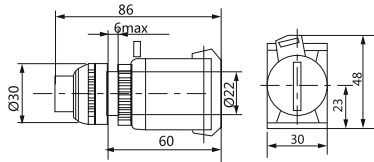

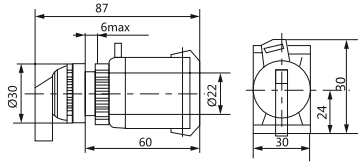

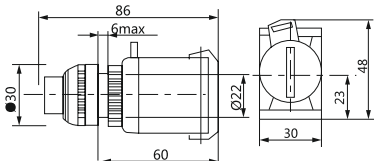
Аппаратура управления и светосигнальная

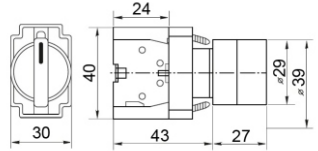

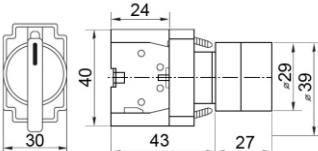
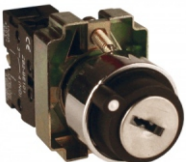
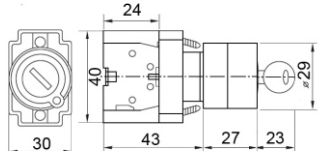
Светосигнальная арматура Ø 22					
	Наименование	Описание	Напряжение	Цвет	Габаритные размеры
	AL-22	Лампа-цилиндр, неон	240В	<ul style="list-style-type: none"> 	
	AD-22DS	Лампа индикаторная светодиодная	24В 240В AC/DC	<ul style="list-style-type: none"> 	
Кнопки управления Ø 22					
	Наименование	Описание	Контакты	Цвет	Габаритные размеры
	AEA-22	Кнопка «грибок» без фиксации	НЗ + НО	<ul style="list-style-type: none"> 	
	AE-22	Кнопка «грибок» поворотная с фиксацией	НЗ + НО	<ul style="list-style-type: none"> 	
	AEAL-22	Кнопка «грибок» с фиксацией	НЗ + НО	<ul style="list-style-type: none"> 	
	ABLFS-22	Кнопка с подсветкой, неон 230-380Вт	НЗ + НО	<ul style="list-style-type: none"> 	

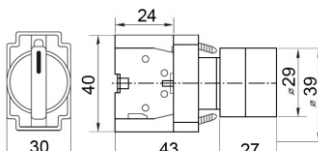
Кнопки управления Ø 22					
	Наименование	Описание	Контакты	Цвет	Габаритные размеры
	APBB22N	Кнопка I-O Пуск -Стоп овальная	H3 + HO		
	PPBB-30N	Кнопка «1-0», «Пуск-Стоп», прямоугольная	H3 + HO		
	XB2-BA21 XB2-BA31 XB2-BA42	Кнопка без фиксации с металлическим основанием	H3 + HO		
	XB2-BP21 (IP54) XB2-BP31 (IP54) XB2-BP42 (IP54)	Кнопка без фиксации с защитным колпачком и с металлическим основанием	H3 + HO		
	XB2-BS542	Кнопка «грибок» поворотная с фиксацией	H3		
	XB2-BW8465	Кнопка «Пуск-стоп» с металлическим основание и подсветкой	H3 + HO		

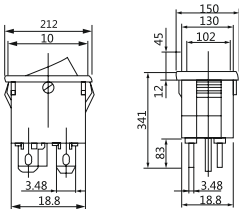
Кнопки управления Ø 22					
	Наименование	Описание	Контакты	Цвет	Габаритные размеры
	SB7	Кнопка «Стоп» «Пуск»	240В		
	ZB2-BE101 ZB2-BE102	дополнительный контакт к кнопкам и переключателям XB2	НО+НЗ		
Переключатели Ø 22					
	Наименование	Описание	Контакты	Цвет	Габаритные размеры
	AKS-22	Переключатель на 2 положения с ключом	НО+НЗ		
	AE-22	Переключатель на 2 фиксированных положения	НЗ+НО		
	ACLR-22	Переключатель на 3 фиксированных положения	НЗ+НО		
	ANC-22	Переключатель на 2 фиксированных положения с подсветкой	НЗ+НО		

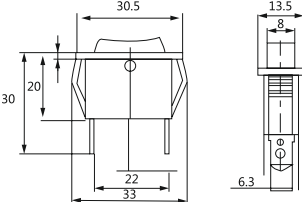
Переключатели Ø 22					
	Наименование	Описание	Контакты	Цвет	Габаритные размеры
	XB2-BD21 XB2-BD25 XB2-BD33	Переключатель на 2 и 3 положения с короткой ручкой	H3+HO	●	
	XB2-BJ21 XB2-BJ25 XB2-BJ33	Переключатель на 2 и 3 положения с длинной ручкой	H3+HO	●	
	XB2-BG21 XB2-BG25 XB2-BG33	Переключатель на 2 и 3 положения с ключем	H3+HO	●	
	XB2-BK21 XB2-BK25 XB2-BK33	Переключатель на 2 и 3 положения с подсветкой	H3+HO	● ● ● ●	
	A2	Качельный выключатель на 2 положения с подсветкой	H3+HO	●	
	A3	Качельный выключатель на 3 положения с подсветкой	H3+HO	●	

Переключатели пакетные серии LW



Переключатели пакетные серии LW5



Переключатели пакетные серии LW предназначены для оперативного управления в электрических цепях переменного тока частотой 50Гц, напряжением до 660В или постоянного тока напряжением до 400В. Используются для реверсирования аппаратуры, переключения рабочих цепей и т.д.

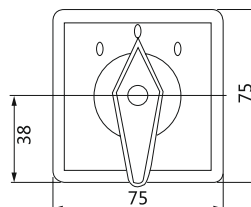

ТЕХНИЧЕСКИЕ ХАРАКТЕРИСТИКИ

Модель	Кол-во полюсов	Номинальный ток I_n , А	Исполнение
LW5-16 1P	1	16	3 положения (I-O-II), 6 НО контактов
LW5-40 1P		40	
LW5-16 3P	3	16	
LW5-40 3P		40	

Переключатели пакетные серии LW8

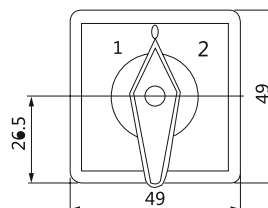

ТЕХНИЧЕСКИЕ ХАРАКТЕРИСТИКИ

Модель	Кол-во полюсов	Номинальный ток I_n , А	Исполнение
LW8-10 1P	1	10	3 положения (I-O-II), 6 НО контактов
LW8-20 1P		20	
LW8-10 3P	3	10	
LW8-20 3P		20	

Пульты и выключатели кнопочные серии ПКТ, ВКИ



Пульты кнопочные серии ПКТ

Пульты кнопочные ПКТ предназначены для коммутации электрических цепей управления подъемными механизмами. Представляют собой герметичный корпус из термостойкой АБС-пластмассы с установленными кнопками. Для герметизации ввода кабеля предусмотрен защитный сальник, а между корпусом и панелью устанавливается герметизирующая прокладка.

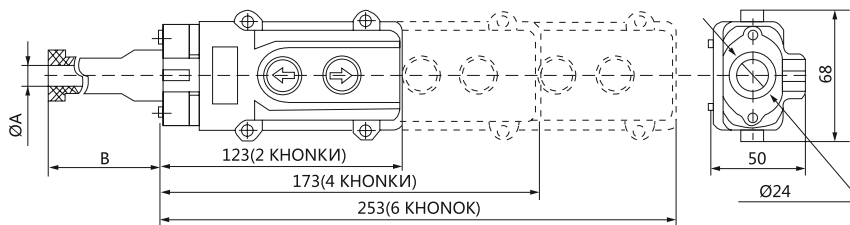

ТЕХНИЧЕСКИЕ ХАРАКТЕРИСТИКИ

Модель	Кол-во кнопок	Номинальное напряжение, В	Исполнение
ПКТ-61	2	110,230,400	IP54
ПКТ-62	4		
ПКТ-63	6		

Выключатели ВКИ

Выключатели кнопочные с механической блокировкой серии ВКИ предназначены для нечастых коммутаций одно- и трехфазных нагрузок индуктивного характера. Область применения управления электрифицированными строительными машинами и механизмами.



ТЕХНИЧЕСКИЕ ХАРАКТЕРИСТИКИ

Типоисполнение	ВКИ-211	ВКИ-216	ВКИ-230
Номинальное напряжение, В	230/400-	230/400-	230/400-
Частота сети, Гц	50	50	50
Ном. коммутируемый ток в категории прим. АС-3, А	6	10	16
Номинальная нагрузка в категории применения АС-3, кВт	230 В	0,75	1,5
	400 В	1,5	2,2
Частота коммутаций в час, циклов В-О	30	30	30
Электрическая износостойкость, циклов В-О	104	104	104
Механическая износостойкость, циклов В-О	104	104	104
Степень защиты	IP40	IP40	IP40
Габаритные размеры, мм	82x46	82x54	102x56
Масса, кг	0,13	0,18	0,23

Блоки распределительные и выключатели путевые серии РБ, ВП15



Распределительные блоки на Din-рейку серии РБ

Предназначен для создания упорядоченных систем распределения в электрощитах, для структурированного подключения отводных линий.

Большое количество точек подключения с возможностью использования как проводников с наконечниками, так и без них с возможностью визуальной проверки присоединения кабеля.

Создание упорядоченной распределительной структуры в шкафах и сборках.

Лицевая панель обеспечивает блоку степень защиты IP20 и предотвращает случайные прикосновения к токоведущей части блока.

Помимо крепления на DIN-рейку предусмотрена возможность крепления блока на поверхность (монтажные платы и т.д.).

Модель	Ном. ток, А	Вводные контакты, мм ²	Вводные контакты, мм ²	Размер, мм
РБ-80 1П80А	80	1x16	4x6, 2x16	40x26x18
РБ-125 1П 125А	125	1x35, 1x16	6x16	30x27x15
РБ-160 1П 160А	160	1x70, 1x16	6x16	40x26x18
РБ-250 1П250А	250	1x120	2x35, 5x16, 4x10	30x19.2x15
РБ-400 1П400А	400	1x185	2x35, 5x16, 4x10	40x26x18

Выключатели путевые серии ВП15

Выключатели путевые ВП15 предназначены для коммутации электрических цепей управления переменного тока напряжением до 660В частотой 50Гц и постоянного тока напряжением до 440В под воздействием управляющих упоров в определенных точках пути контролируемого объекта.



Модель	Тип привода	Прямой рабочий ход	Доп. ход	Размер, см
ВП15К21Б-211-54У2.3 10А 660В	толкатель	2,6 мм	5 мм	26x58x12
ВП15К21Б-221-54У2.3 10А 660В	толкатель с роликом	2,6 мм	5 мм	26x58x12
ВП15К21Б-231 -54У2.3 10А 660В	рычаг с роликом	22°	60"	31x60x12
ВП15К21Б-291 -54У2.3 10А 660В	рычаг с роликом, регулируемый	22°	60"	31x60x12
ВП15К21Б-211-54У2.8 10А 660В	толкатель	4,5 мм	8,5 мм	26x58x12
ВП15К21Б-221-54У2.8 10А 660В	толкатель с роликом	4,5 мм	8,5 мм	26x58x12
ВП15К21Б-231-54У2.8 10А 660В	рычаг с роликом	35°	90°	31x60x12
ВП15К21 Б-291-54У2.8 10А 660В	рычаг с роликом, регулируемый	35°	90°	26x68x20

Предохранители плавкие серии ППН



Предохранители плавкие ППН

Предохранители плавкие серии ППН используются в электрических сетях переменного тока частотой 50 Гц с напряжением до 660 В с целью защиты кабельных линий и промышленных установок от токов перегрузки и токов короткого замыкания. Монтируются на собственном основании, в контакты основания.



ППНООС



ППНОО



ППНО



ППН1

ТЕХНИЧЕСКИЕ ХАРАКТЕРИСТИКИ

Модель	Плавкая вставка			Основание предохранителя			
	Ном. ток (А)	Ном. напряж. (В)	Ном. мощность потерь	Масса (кг)	Габарит	Ном. ток (А)	Масса (кг)
ППНООС	2	660В	0.41	0.15	00С	100	0.2
	4		0.62				
	6		0.81				
	10		1.08				
	16		1.60				
	20		1.81				
	25		2.31				
	32		3.07				
	36		3.17				
	40		4.05				
	50		4.25				
	63		4.70				
	80		5.7				
100	7						
ППНОО	4	660В	0.67	0.15	00	160	0.2
	6		0.89				
	10		1.14				
	16		1.65				
	20		1.94				
	25		2.50				
	32		3.32				
	36		3.56				
	40		4.30				
	50		4.5				
	63		4.6				
	80		6				
	100		7.3				
125	7.6						
160	9.6						

ТЕХНИЧЕСКИЕ ХАРАКТЕРИСТИКИ



ППН2



ППН3



ППН4



Ручка для смены предохранителей

Модель	Плавкая вставка				Основание предохранителя		
	Ном. ток (А)	Ном. напряж. (В)	Ном. мощность потерь	Масса (кг)	Габарит	Ном. ток (А)	Масса (кг)
ППНО	6	660В	1.03	0.2	0	160	0.32
	10		1.42				
	16		2.45				
	20		2.36				
	25		2.7				
	32		3.74				
	35		4.3				
	40		4.7				
	50		5.5				
	63		6.9				
	80	7.6					
	100	8.9					
	125	660В	10.1				
	160		15.2				
ППН1	80		6.2	0.36	1	250	0.8
	100		7.5				
	125		10.2				
	160		13				
	200		15.2				
	224		16.8				
	250		18.3				
ППН2	125	660В	9	0.65	2	400	1.2
	160		11.5				
	200		15				
	224		16.6				
	250		18.4				
	300		21				
	315		19.2				
	355		24.5				
	400		25				
ППН3	315	660В	21.7	0.85	3	530	1.5
	355		22.7				
	400		26.8				
	425		28.9				
	500		32				
	630		40.3				
ППН4	800	660В	62	1.95	4	1000	3.45
	1000		75				

Предохранители - выключатели - разъединители **серии HR-17**



HR17 3P

Предохранители-выключатели-разъединители HR17 используются в сетях с номинальным рабочим напряжением до 690В, номинальным напряжением изоляции до 800В, номинальным рабочим током до 630А и частотой 50Г ц.

Предохранители-выключатели-разъединители предназначены для сетей энергоснабжения и цепей двигателей с высоким током короткого замыкания, для разъединения цепи в аварийных ситуациях. Используются в качестве переключателя питания, аварийного выключателя, разъединителя, а также для защиты цепи.

Предохранители-выключатели-разъединители редко применяются в цепях включения или отключения электродвигателей. Широко используются для скрытой проводки, в распределительных панелях, выполняя функцию защиты от короткого замыкания.

ТЕХНИЧЕСКИЕ ХАРАКТЕРИСТИКИ

Рабочий ток корпуса, (А)	Полюса	Габарит	Номинальный рабочий ток(А)
160	3,4	ППНОО	4,6,10,16,20,25,32,35,40,50,63,80,100,125,160
250		ППН1	80,100,125,160,200,224,250
400		ППН2	125,160,200,224,250,300,315,355,400
630		ППН3	315,335,400,425,500,630



HR17 4P

ГАБАРИТНЫЕ РАЗМЕРЫ

Модель	Габарит	A	B	C	D	a	b	ΦС
HR17-160/30	ППНОО	106	200	83	205	66	25	Φ7
HR17-250/30	ППН1	185	247	110	295	114	50	Φ11
HR17-400/30	ППН2	210	290	1225	340	130	50	Φ11
HR17-630/30	ППН3	256	300	145	360	162	50	Φ11
HR17-160/40	ППНОО	138	200	83	205	100	25	Φ7
HR17-250/40	ППН1	242	247	110	295	172	50	Φ11
HR17-400/40	ППН2	276	290	125	340	195	50	Φ11
HR17-630/40	ППН3	340	300	145	360	243	50	Φ11

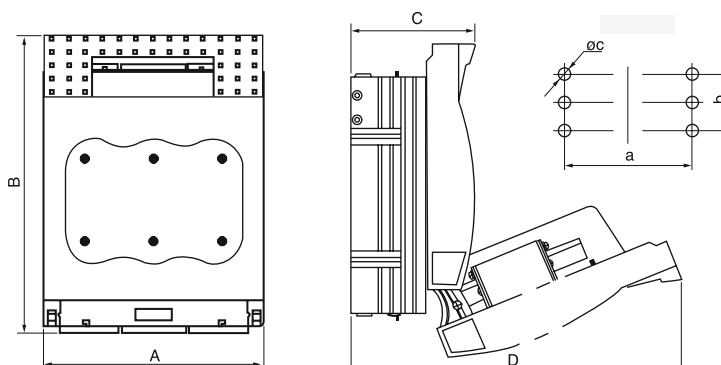

Реле управляющее серии LY, MY



Реле управляющие серии LY

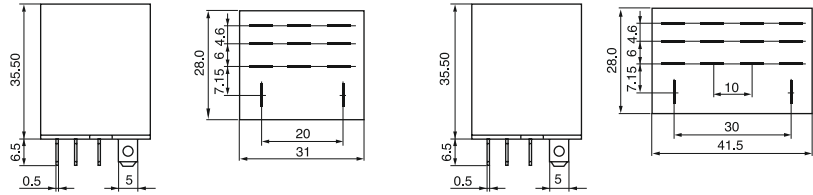
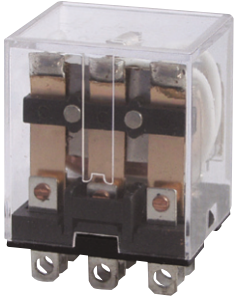

ТЕХНИЧЕСКИЕ ХАРАКТЕРИСТИКИ

Параметры	Исполнение реле	
	LY3	LY4
Число групп контактов	3	4
Номинальный ток контактов, А	10	7,5
Механическая износостойкость, циклов, не менее	10^7	10^7
Электрическая износостойкость, циклов, не менее	10^5	10^5
Степень защиты	IP40	
Номинальное напряжение катушки управления, В	AC	12,24,48,220
	D C	12, 24, 110
Климатическое исполнение, категория размещения	УХЛ4	

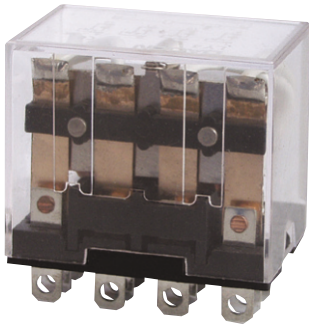

Реле управляющие серии MY

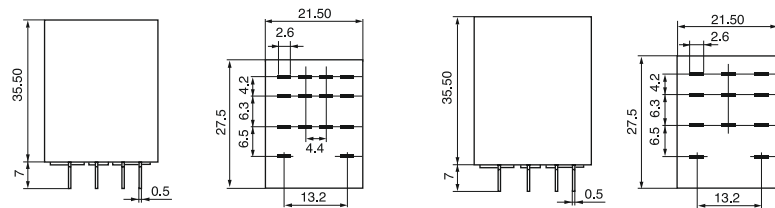

ТЕХНИЧЕСКИЕ ХАРАКТЕРИСТИКИ

Параметры	Исполнение реле	
	MY3	MY4
Число групп контактов	3	4
Номинальный ток контактов, А	5	3
Механическая износостойкость, циклов, не менее	10^7	10^7
Электрическая износостойкость, циклов, не менее	10^5	10^5
Степень защиты	IP40	
Номинальное напряжение катушки управления, В	AC	12,24,220
	DC	12, 24
Климатическое исполнение, категория размещения	УХЛ4	



Колодки к реле серии LY, MY



Колодка PTF 11A к реле LY3

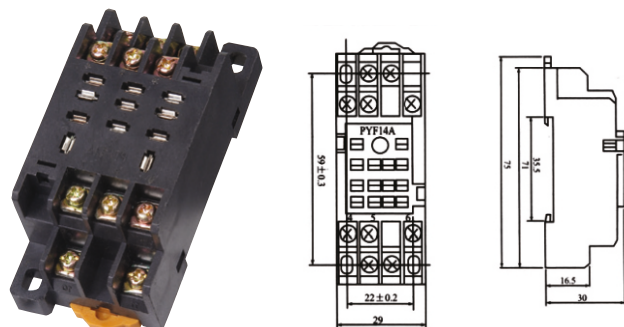

Колодка PTF 14A к реле LY4

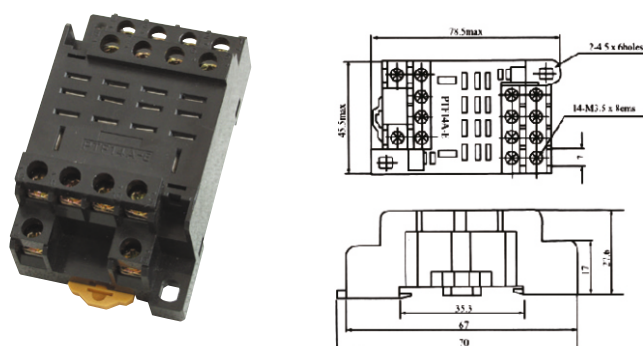

Колодка PYF 11A к реле MY3

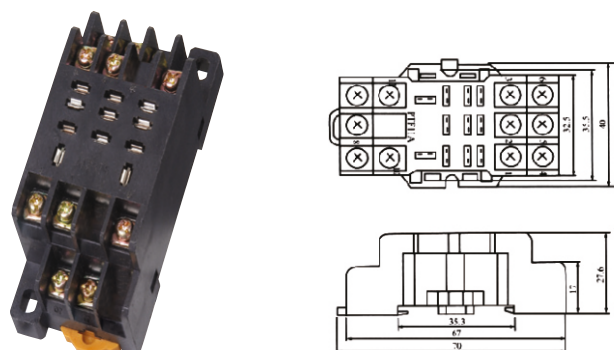

Колодка PYF 14A к реле MY4

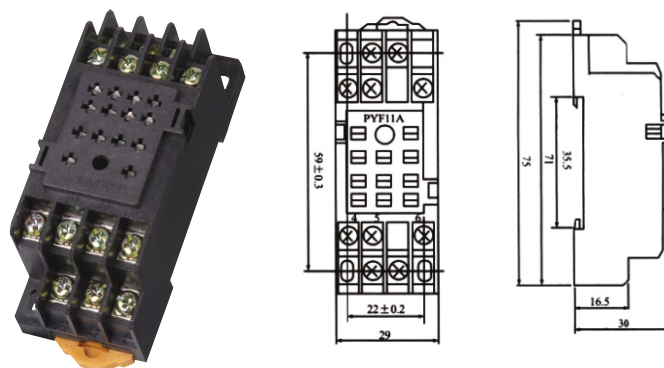

Боксы распределительные серии ЩРН, ЩРВ



Боксы распределительные пластиковые ЩРН-П IP40

Боксы ЩРН предназначены для установки в жилых и общественных зданиях. Позволяют проводить навесной монтаж. Конструкция корпусов предполагает использование большого количества модулей, в которых может быть установлена вся серия автоматических выключателей и других модульных изделий.

Вид установки: навесной

Степень защиты: IP 40

Номинальное напряжение: 400 В

Материал корпуса: АБС-пластик

Диапазон рабочих температур: от -15° С до +60° С

Цвет корпуса: белый

Номинальный ток: до 63 А

Количество модулей: 2, 4, 6, 8, 10, 12, 18, 24, 36, 45

Количество рядов: от 1 до 3



Боксы распределительные пластиковые ЩРВ-П IP31

Вид установки: встраиваемый

Степень защиты: IP 31

Номинальное напряжение: 400 В

Класс защиты: II

Материал корпуса: АБС-пластик

Диапазон рабочих температур: от -15° С до +60° С

Цвет корпуса: белый

Номинальный ток: до 63 А

Количество модулей: 2, 4, 6, 8, 10, 12, 18, 24, 36, 45

Количество рядов: от 1 до 3



Боксы распределительные пластиковые ЩРН-П IP65

Бокс ЩРН-П с дымчатой дверцей IP65 предназначен для монтажа модульной аппаратуры, защиты персонала от поражения электрическим током при эксплуатации, в том числе для защиты модульной автоматике от попадания пыли и влаги.

Вид установки: навесной

Степень защиты: IP65

Стойкость к механическим ударам IK07

Материал корпуса: АБС-пластик

Испытания раскаленной проволокой 650 ° С

Диапазон рабочих температур: от -25° С до +85° С

Цвет корпуса: белый

Номинальный ток: до 100 А

Количество модулей: 5, 8, 12, 15, 18, 24

Стойкость к ультрафиолетовому излучению

Корпуса монтажные и распределительные серии КМП, КР



Корпуса монтажные КМП

Боксы КМП предназначены для установки различной модульной аппаратуры. Используются в силовых и осветительных сетях.

Вид установки: наружный
 Степень защиты: IP 30
 Номинальное напряжение: 400 В
 Материал корпуса: АВС-пластик
 Диапазон рабочих температур: от -15° С до +60° С
 Цвет корпуса: белый
 Номинальная частота: 50 Гц
 Количество модулей: 2, 4, 6
 Класс защиты: II

Коробки разветвительные КР

Номинальное напряжение: 400 В
 Материал корпуса: полипропилен и ПВД
 Диапазон рабочих температур: от -25° С до +40° С



Модель	Тип	Кол-во вводов	Степень защиты
КР 80 x 50	круглая	4	IP55
КР 80 x 80 x 50	квадратная	4	
КР 100 x 100x70	квадратная	7	
КР 150 x 110x70	квадратная	10	
КР 150 x 150x70	квадратная	7	
КР 200x 100x70	квадратная	8	
КР 200 x 200 x 80	квадратная	12	

Корпуса постов управления КП

Корпуса КП предназначены для установки в них светосигнальных индикаторов, кнопок управления, и переключателей. Изготовлены из прочной и негорючей АВС-пластмассы.

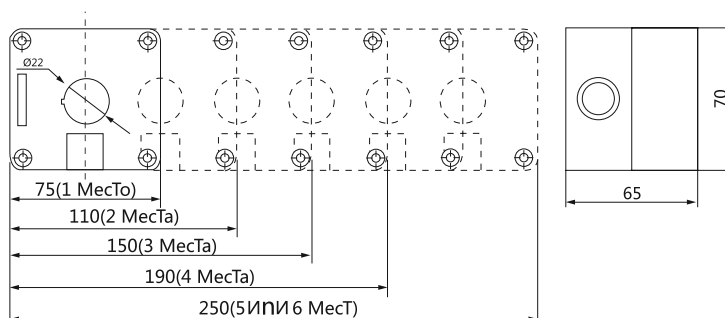

Силовые разъемы **серии PC****Вилка 013/023**

Ток (А): $\frac{16A}{32A}$
 Напряжение: 220-250V~
 Полюса: 
 Модель: $\frac{013}{023}$
 Степень защиты: IP44

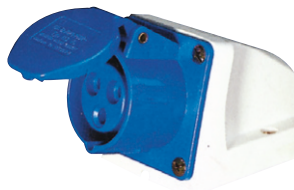
Розетка 113/123

Ток (А): $\frac{16A}{32A}$
 Напряжение: 220-250V~
 Полюса: 
 Модель: $\frac{113}{123}$
 Степень защиты: IP44

Вилка 014/024

Ток (А): $\frac{16A}{32A}$
 Напряжение: 380-415V~
 Полюса: 
 Модель: $\frac{014}{024}$
 Степень защиты: IP44

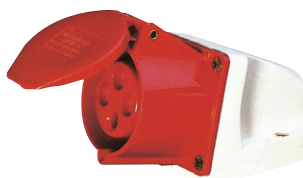
Розетка 114/124

Ток (А): $\frac{16A}{32A}$
 Напряжение: 380-415V~
 Полюса: 
 Модель: $\frac{114}{124}$
 Степень защиты: IP44

Вилка 015/025

Ток (А): $\frac{16A}{32A}$
 Напряжение: $\frac{220-380V~}{240-415V~}$
 Полюса: 
 Модель: $\frac{015}{025}$
 Степень защиты: IP44

Розетка 115/125

Ток (А): $\frac{16A}{32A}$
 Напряжение: $\frac{220-380V~}{240-415V~}$
 Полюса: 
 Модель: $\frac{115}{125}$
 Степень защиты: IP44

Вилка 033/043

Ток (А): $\frac{63A}{125A}$
 Напряжение: 220-250V~
 Полюса: 
 Модель: $\frac{033}{043}$
 Степень защиты: IP67

Розетка 133/143

Ток (А): $\frac{63A}{125A}$
 Напряжение: 220-250V~
 Полюса: 
 Модель: $\frac{113}{143}$
 Степень защиты: IP67

Вилка 034/044

Ток (А): $\frac{63A}{125A}$
 Напряжение: 380-415V~
 Полюса: 
 Модель: $\frac{034}{044}$
 Степень защиты: IP44

Розетка 134/144

Ток (А): $\frac{63A}{125A}$
 Напряжение: 380-415V~
 Полюса: 
 Модель: $\frac{134}{144}$
 Степень защиты: IP44

Вилка 035/045

Ток (А): $\frac{63A}{125A}$
 Напряжение: $\frac{220-380V~}{240-415V~}$
 Полюса: 
 Модель: $\frac{035}{045}$
 Степень защиты: IP44

Розетка 135/145

Ток (А): $\frac{63A}{125A}$
 Напряжение: $\frac{220-380V~}{240-415V~}$
 Полюса: 
 Модель: $\frac{135}{145}$
 Степень защиты: IP44

Розетка 213/223

Ток (А): $\frac{16A}{32A}$
 Напряжение: 220-250V~
 Полюса: 
 Модель: $\frac{213}{223}$
 Степень защиты: IP44

Вилка 513/523

Ток (А): $\frac{16A}{32A}$
 Напряжение: 220-250V~
 Полюса: 
 Модель: $\frac{513}{523}$
 Степень защиты: IP44

Розетка 214/224

Ток (А): $\frac{16A}{32A}$
 Напряжение: 380-415V~
 Полюса: 
 Модель: $\frac{214}{224}$
 Степень защиты: IP44

Вилка 514/524

Ток (А): $\frac{16A}{32A}$
 Напряжение: 380-415V~
 Полюса: 
 Модель: $\frac{514}{524}$
 Степень защиты: IP44

Розетка 215/225

Ток (А): $\frac{16A}{32A}$
 Напряжение: $\frac{220-380V~}{240-415V~}$
 Полюса: 
 Модель: $\frac{215}{225}$
 Степень защиты: IP44

Вилка 515/525

Ток (А): $\frac{16A}{32A}$
 Напряжение: 380-415V~
 Полюса: 
 Модель: $\frac{515}{525}$
 Степень защиты: IP44

Розетка 233/243

Ток (А): $\frac{63A}{125A}$
 Напряжение: 220-250V~
 Полюса: 
 Модель: $\frac{233}{243}$
 Степень защиты: IP67

Розетка 112

Ток (А): $\frac{16A}{125A}$
 Напряжение: 220-250V~
 Полюса: 
 Модель: 112
 Степень защиты: IP44

Розетка 234/244

Ток (А): $\frac{63A}{125A}$
 Напряжение: 380-415V~
 Полюса: 
 Модель: $\frac{234}{244}$
 Степень защиты: IP67



Модель: 1013
 1 Вилка
 16А 220В 2P+E
 3 Разъема
 16А 220В 2P+PE
 Степень защиты: IP44

Силовые разъемы предназначены для надёжного и быстрого подключения электрооборудования к сети переменного тока с напряжением 230В и 400В. Силовые разъемы применяются для обеспечения электропитания строительного и промышленного оборудования. Эксплуатация возможна как внутри, так и снаружи помещения при температуре окружающей среды от -25 до +50° С и относительной влажности воздуха до 90%.

Сальники серии PG, PGL



Сальники PG

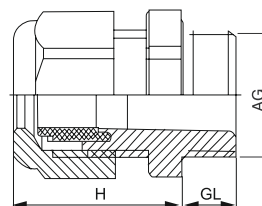

ТЕХНИЧЕСКИЕ ХАРАКТЕРИСТИКИ

Модель	GL(мм)	H(мм)	AG(мм)	Цвет	Степень защиты
PG7	8	22	16	серый	Ip54
PG9	8	26	19		
PG11	8	27	22		
PG13.5	9	28	24		
PG16	10	30	27		
PG21	10	35	33		
PG29	12	40	41/42		
PG36	14	48	52/53		
PG42	14	49	60/61		
PG48	14	50	64/65		

Сальники PGL

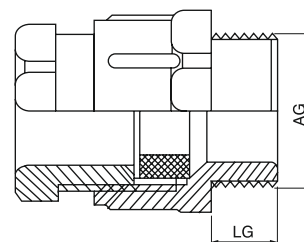
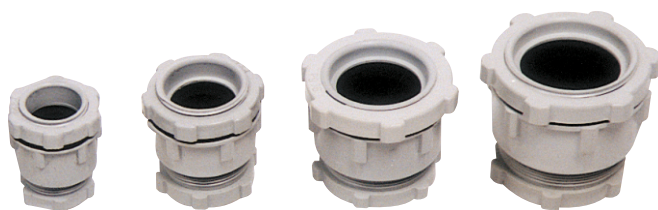

ТЕХНИЧЕСКИЕ ХАРАКТЕРИСТИКИ

Модель	AG(мм)	GL(мм)	Цвет	Степень защиты
PG7	5-7	8	серый	Ip54
PG9	6-8	8		
PG11	8-10	8		
PG13.5	10-12	9		
PG16	12-14	10		
PG21	15-17	11		
PG29	24-26	11		
PG36	31-33	13		
PG42	39-41	13		
PG48	45-47	14		

Сальники и кабельные ввод-сальники серии PGM

Сальники PGM (металлические)

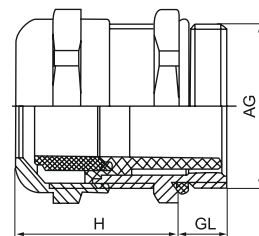

ТЕХНИЧЕСКИЕ ХАРАКТЕРИСТИКИ

Модель	GL(мм)	H(мм)	AG (мм)	Цвет	Степень защиты
PGM-7	5	19	14	серый	Ip54
PGM-9	6	20	17		
PGM-11	6	21	20		
PGM-13.5	6.5	22	22		
PGM-16	6.5	23	24		
PGM-21	7	25	30		
PGM-29	8	28	40		
PGM-36	8	35	50		
PGM-42	9	37	57		
PGM-48	10	38	64		

Кабельные ввод-сальники (Степень защиты - Ip54)

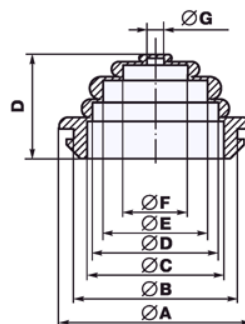

ТЕХНИЧЕСКИЕ ХАРАКТЕРИСТИКИ

Тип	Размеры, мм								Цвет	Степень защиты
	ША	ШВ	ШС	ШD	ШЕ	ШF	ШG	ШH		
Сальник 20мм	27	22	20	-	14	12	4	16	серый	Ip54
Сальник 25мм	34	28	25	22	16	12	4	18		
Сальник 25мм	37	32	25	22	16	12	4	16		
Сальник 30мм	45	35	32	25	20	16	-	18		
Сальник 40мм	57	48	40	32	25	20	16	20		

Колодки клеммные серии ТВ, ТС



ТЕХНИЧЕСКИЕ ХАРАКТЕРИСТИКИ



ТВ



ТС

Модель	Номин. ток,	Полюса	Размер (мм)								
			L	L	A	B	C	D	E	F	G
ТВ-1503	15А	3	46	36.5	7.5	9	M3	22	17		
ТВ-1504		4	55	45.5	7.5	9	M3	22	17		
ТВ-1506		6	73	63.5	7.5	9	M3	22	17		
ТВ-1512		12	127	118	7.5	9	M4	22	17		
ТВ-2503	25А	3	50	40	10.5	12	M4	30	20		
ТВ-2504		4	62.5	57	10.5	12	M4	30	320		
ТВ-2506		6	91	81.5	10.5	12	M4	30	20		
ТВ-2512		12	163	153	10.5	12	M4	30	20		
ТВ-3503	35А	3	50	40	10.5	12	M4	30	20		
ТВ-3504		4	62.5	57	10.5	12	M4	30	20		
ТВ-3506		6	91	81.5	10.5	12	M4	30	20		
ТВ-3512		12	163	153	10.5	12	M4	38	23.5		
ТВ-4503	45А	3	70	60.5	15	17	M5	38	23.5		
ТВ-4504		4	86	75.5	15	17	M5	38	23.5		
ТВ-4506		6	120.5	110	15	17	M5	38	31		
ТВ-4512		12	120.5	110	15	17	M5	38	31		
ТВ-6003	60А	3	70.5	65.5	15.5	18	M6	38	31		
ТВ-6004		4	93.5	82.5	15.5	18	M6	38	31		
ТВ-6006		6	129	118	15.5	18	M6	38	35		
ТВ-6012		12	129	118	15.5	18	M6	38	35		
ТВ-1003	100А	3	86.5	75.5	22	20	M6	43.5	35		
ТВ-1004		4	108	96	22	20	M6	43.5	35		
ТВ-1006		6	153	140	22	20	M6	43.5	35		
ТВ-1012		12	153	140	22	20	M6	43.5	35		
ТС-603	60А	3	28.5	86.5	38	42.7	25.5	31	15	17	M6
ТС-604		4	28.5	115	38	42.7	25.5	31	15	17	M6
ТС-1003	100А	3	34.5	113.5	46.5	55.2	28	36.3	17.3	22.5	M6
ТС-1004		4	34.5	137.5	46.5	55.5	28	36.3	17.3	22.5	M6
ТС-1503	150А	3	38.5	115	57.2	67	30.5	340	19.8	25.3	M8
ТС-1504		4	38.5	153	57.2	67	30.5	40	19.8	25.3	M8
ТС-2003	200А	3	44.5	133	63	72.1	34	44.4	23	28.3	M8
ТС-2004		4	44.5	177	63	72.1	34	44.4	23	28.3	M10
ТС-3003	300А	3	55	164	78	89.4	47.5	50.6	27	30	M10
ТС-3004		4	55	218	78	89.4	47.5	50.6	27	30	M10
ТС-4003	400А	3	55	164	78	89.4	47.5	50.6	27	30	M10
ТС-4004		4	55	218	78	89.4	47.5	50.6	27	30	M10

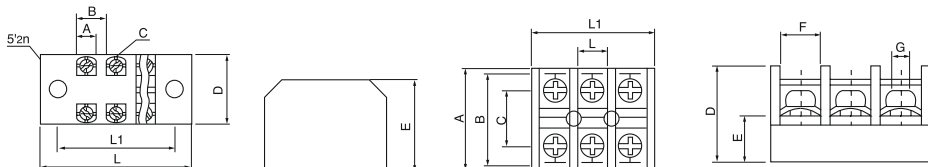

Зажимы серии ЗВИ,ЗНИ,СК



Зажимы винтовые ЗВИ



Зажимы ЗВИ применяются для винтового соединения проводников, защищая провод от повреждения и исключая возможность замыкания на корпус электроустановки. Изоляционный каркас изготовлен из белого негорючего полиамида, клемма - никелированная электротехническая бронза, винты - анодированная сталь.

Преимущество

- Максимальное рабочее напряжение DC = 220В; AC = 380В
- Номинальное напряжение изоляции $U_i \sim 400$ В
- Диапазон рабочих температур от -25° С до $+80^\circ$ С

ТЕХНИЧЕСКИЕ ХАРАКТЕРИСТИКИ

Модель	Номинальный ток, А	Сечение подключаемого провода, мм ²	Степень защиты
ЗВИ-3	3	0,75-4	
ЗВИ-5	5	0,75-4	
ЗВИ-6	6	0,75-4	
ЗВИ-10	10	1,5-6	
ЗВИ-15	15	1,5-6	
ЗВИ-20	20	1,5-6	IP20
ЗВИ-30	30	1,5-6	
ЗВИ-60	60	2,5-16	
ЗВИ-80	80	6-25	
ЗВИ-100	100	6-25	
ЗВИ-150	150	10-35	

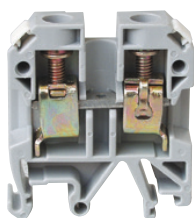

ЗНИ 6/35

Зажимы наборные ЗНИ (серые, синие)

Зажимы наборные ЗНИ устанавливаются на Din-рейку в распределительном щите и используются для подключения фазных проводников различного сечения - нулевых и защитных. Изготовлены из негорючего полиамида серого, синего и желто-зеленого цвета. Применяются в электрических цепях с номинальным напряжением переменного тока до 750 В и частотой 50 Гц. Диапазон рабочих температур от -30 до $+100^\circ$ С.

Габаритные размеры

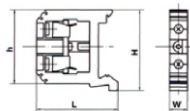

Тип	Сечение проводников	Номинальный ток, А	Габаритные размеры, мм			
			L	H	h	W
ЗНИ-4 (серый, синий)	2-4	35	41,5	45,5	33,0	6,3
ЗНИ-6 (серый, синий)	4-6	50	42,0	46,0	33,5	8,0
ЗНИ-10 (серый, синий)	6-10	70	46,0	45,5	42,0	10,5
ЗНИ-16 (серый, синий)	16-22	100	48,0	58,0	51,0	12,0
ЗНИ-35 (серый, синий)	16-35	125	59,0	51,5	51,0	15,0
ЗНИ-70 (серый, синий)	35-70	250	91,0	61,5	61,5	22,0
ЗНИ-95 (серый, синий)	95	330	80,0	96,0	88,2	26,5

Заглушки к зажимам клеммным ЗНИ (серые)

Ассортимент заглушек для клеммных зажимов серии ЗНИ 4, 6, 10, 16, 35, 70, 95

Зажимы на DIN рейку серии ЗНИ PEN (желто-зеленые)

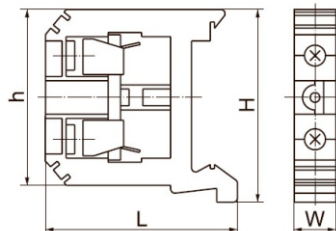

Тип	Сечение проводников	Номинальный ток, А	Цвет	Габаритные размеры, мм			
				L	H	h	W
ЗНИ-2.5/35 PEN	1-2,5	25	желто-зеленые	43	40	40	6
ЗНИ-4/35 PEN	2-4	35		43	58	40	7
ЗНИ-6/35 PEN	4-6	50		45	58	41	9
ЗНИ-10/35 PEN	6-10	70		45	58	41	10
ЗНИ-16/35 PEN	10-16	100		48	58	51	12
ЗНИ-35/35 PEN	16-35	200		58	60	60	20

Соединительная клемма серии СК



Применяется для присоединения и ответвления до 5 одножильных проводников сечением от 0,1 мм² до 2,5 мм² и многожильных медных проводников сечением от 0,1 мм² до 4 мм² в электрических цепях переменного тока с частотой 50 Гц напряжением до 380В.

Обеспечивает быстрый монтаж и демонтаж проводников без дополнительных инструментов.

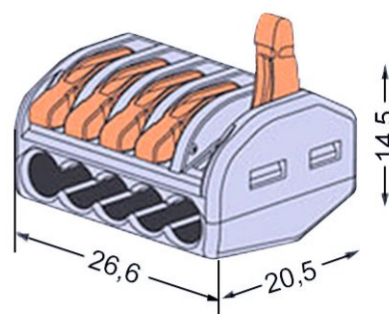
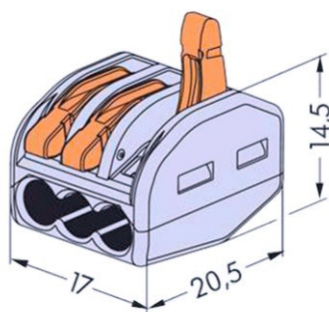
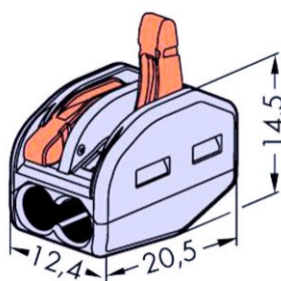

ТЕХНИЧЕСКИЕ ХАРАКТЕРИСТИКИ

Модель	Кол-во отверстий под провод	Значение	
		Одножильный	Многожильный
Соединительная клемма СК-412	2	сечение, мм ² - 0,1-2,5	сечение, мм ² - 0,1-4,0
Соединительная клемма СК-413	3	сила тока, А - 24	сила тока, А - 32
Соединительная клемма СК-415	5	от - 25 до + 80	

Наконечники серии НВИ



Наконечники изолированные НВИ

ТЕХНИЧЕСКИЕ ХАРАКТЕРИСТИКИ

Сечение провода: 0.5 -1.5мм² Ток: 9А

Модель	Под винт	d2	В (мм)	L (мм)	F (мм)	Н (мм)	ДФ (мм)	Цвета
SV1.25-3	M3	3.2mm	5.7	21.2	6.5	10.0	4.3	Черный
SV1.25-3.5	-	3.7mm	5.7	21.2	6.5			
SV1.25-3.5	-	3.7mm	6.4	21.2	6.5			
SV1.25-4	M4	4.3mm	6.4	21.2	6.5			
SV1.25-4	-	4.3mm	7.2	21.2	6.5			
SV1.25-4	-	4.3mm	8.1	21.2	6.5			
SV1.25-5	M5	5.3mm	8.1	21.2	6.5			
SV1.25-5	-	5.3mm	9.5	21.2	6.5			
SV1.25-6	M6	6.5mm	9.5	21.2	6.5			
SV1.25-6	-	6.5mm	12.0	21.2	11.0			

Сечение провода: 1.5-2.5мм² Ток: 27А

Модель	Под винт	d2	В (мм)	L (мм)	F (мм)	Н (мм)	ДФ (мм)	Цвета
SV2-3	M3	3.2mm	5.7	21.2	6.5	10.0	4.9	Черный
SV2-3.5	-	3.7mm	5.7	21.2	6.5			
SV2-3.5	-	3.7mm	6.4	21.2	6.5			
SV2-4	M4	4.3mm	6.4	21.2	6.5			
SV2-4	-	4.3mm	7.2	21.2	6.5			
SV2-4	-	4.3mm	8.1	21.2	6.5			
SV2-5	M5	5.3mm	8.1	21.2	6.5			
SV2-5	-	5.3mm	9.5	21.2	6.5			
SV2-6	M6	6.5mm	9.5	21.2	6.5			
SV2-6	-	6.5mm	12.0	12.0	11.0			

Сечение провода: 2.5~4мм² Ток: 37А

Модель	Под винт	d2	В (мм)	L (мм)	F (мм)	Н (мм)	ДФ (мм)	Цвета
SV3.5-4	M3	4.3mm	8.0	24.8	7.0	12.5	6.2	Черный
SV3.5-5	M5	5.3mm	8.0	24.8	7.0			
SV3.5-6	M6	6.5mm	12.0	28.0	7.0			

Сечение провода: 4~6мм² Ток: 48А

Модель	Под винт	d2	В (мм)	L (мм)	F (мм)	Н (мм)	ДФ (мм)	Цвета
SV5.5-3.5	M3	3.7mm	8.3	25.2	7.5	12.5	6.7	Черный
SV5.5-4	M4	4.3 mm	8.3	25.2	7.5			
SV5.5-4	-	4.3mm	9.0	23.9	7.5			
SV5.5-5	M5	5.3mm	9.0	23.9	7.5			
SV5.5-6	M6	6.5mm	9.0	23.9	7.5			
SV5.5-6	-	6.5mm	12.0	31.2	12.0			
SV5.5-8	M8	8.4mm	14.0	30.0	11.5			

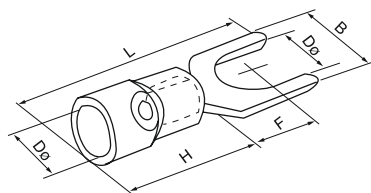

Наконечники серии НКИ



Наконечники изолированные НКИ

ТЕХНИЧЕСКИЕ ХАРАКТЕРИСТИКИ

Сечение провода: 0.5 -1.5мм² Ток: 9А



Модель	Под винт	d2	В (мм)	L (мм)	F (мм)	Н (мм)	ДФ (мм)	Цвета
RV1.25-3	M3	3.2mm	5.7	17.8	4.95	10.0	4.3	Черный
RV1.25-3.5	-	3.7mm	5.7	17.8	4.95			
RV1.25-3.5	-	3.7mm	6.6	20.1	6.3			
RV1.25-3.5	-	3.7mm	8.0	21.5	7.0			
RV1.25-4	M4	4.3mm	6.6	20.1	6.3			
RV1.25-4	-	4.3mm	8.0	21.5	7.0			
RV1.25-5	M5	5.3mm	8.0	21.5	7.0			
RV1.25-6	M6	6.5mm	11.6	27.5	11.1			
RV1.25-8	M8	8.4mm	11.6	27.5	11.1			
RV1.25-10	M10	10.5mm	13.6	31.6	13.9			

Сечение провода: 1.5-2.5мм² Ток: 27А

Модель	Под винт	d2	В (мм)	L (мм)	F (мм)	Н (мм)	ДФ (мм)	Цвета
RV2-3	M3	3.2mm	6.6	17.8	4.3	10.0	4.9	Черный
RV2-3.5	-	3.7mm	6.6	17.8	4.3			
RV2-3.5	-	3.7mm	6.6	21.0	7.0			
RV2-3.5	-	3.7mm	8.5	22.5	7.75			
RV2-4	M4	4.3mm	6.6	21.0	7.0			
RV2-4	-	4.3mm	8.5	22.5	7.75			
RV2-5	M5	5.3mm	8.5	22.5	7.75			
RV2-5	-	5.3mm	9.5	22.5	7.25			
RV2-6	M6	6.5mm	12.0	27.6	11.0			
RV2-8	M8	8.4mm	12.0	27.6	11.0			
RV2-10	M10	10.5mm	13.6	30.2	13.9			

Сечение провода: 2.5~4мм² Ток: 37А

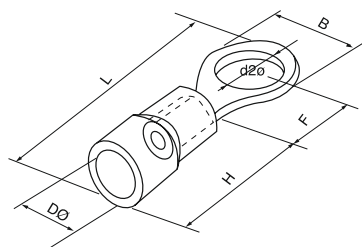

Модель	Под винт	d2	В (мм)	L (мм)	F (мм)	Н (мм)	ДФ (мм)	Цвета
RV3.5-4	M3	4.3mm	8.0	24.5	7.7	12.5	6.2	Черный
RVS3.5-5	M5	5.3mm	8.0	24.6	7.7			
RVL3.5-5	-	5.3mm	12.0	27.9	7.7			
RV3.5-6	M6	6.5mm	12.0	27.9	7.7			

Сечение провода: 4~6мм² Ток: 48А

Модель	Под винт	d2	В (мм)	L (мм)	F (мм)	Н (мм)	ДФ (мм)	Цвета
RV5.5-3.5	M3	3.7mm	7.2	21.4	5.9	12.5	6.7	Черный
RV5.5-4	M4	4.3mm	7.2	21.5	5.9			
RV5.5-4	-	4.3mm	9.5	25.5	8.3			
RV5.5-5	M5	5.3mm	9.5	25.5	8.3			
RV5.5-6	M6	6.5mm	12.0	31.5	13.0			
RV5.5-8	M8	8.4mm	15.0	33.7	13.7			
RV5.5-10	M10	10.5mm	15.0	33.7	13.7			
RV5.5-12	M13	13.0mm	19.2	38.1	16.0			

Наконечники изолированные гильзы, кабель-маркер



Наконечники изолированные гильзы

ТЕХНИЧЕСКИЕ ХАРАКТЕРИСТИКИ



EМодель	Размер (мм)						A.W.G	мм ²	Цвет
	F	L	W	B	D	C			
E0506	6.0	12.0	2.6	6.0	1.3	1.0	#22	0.5	
E0508	8.0	14.0							
E0510	10.0	16.0							
E7506	6.0	12.4	2.8	6.4	1.5	1.2	#20	0.75	Синий Серый
E7508	8.0	14.6							
E7510	10.0	16.4							
E7512	12.0	18.4	3.0	6.4	1.7	1.4	#18	1.0	Желтый Красный
E1008	8.0	14.6							
E1010	10.0	16.4							
E1012	12.0	18.4	3.5	6.4	2.0	1.7	#16	1.5	Красный Чёрный
E1508	8.0	14.6							
E1510	10.0	16.4							
E1518	18.0	24.4	4.0	7.5	2.6	2.3	#14	2.5	Синий Серый
E2508	8.0	15.2							
E2512	12.0	19.0							
E2518	18.0	25.0	4.4	7.5	3.2	2.8	#12	4.0	
E4009	9.0	16.5							
E4012	12.0	19.5							
E4018	18.0	25.5	6.3	8.0	3.9	3.5	#10	6.3	Белый Коричневый Зеленый
E6012	12.0	20.0							
E6018	18.0	26.0							
E10-12	12.0	24.5	7.6	9.5	4.9	4.5	#7	10.0	
E10-18	18.0	27.5							
E16-12	12.0	22.0							
E16-18	18.0	28.2	8.8	10.2	6.2	5.8	#5	16.0	
E25-16	18.0	29.0							
E25-22	22.0	35.0							
E35-16	16.0	30.0	11.2	13.0	7.9	7.5	#4	25.0	Коричневый Зеленый Чёрный
E35-25	25.0	39.0							
E50-20	20.0	36.0							
E50-25	25.0	41.0	12.7	14.0	8.7	8.3	#2	35.0	Серый Коричневый
			15.3	16.0	10.9	10.3	#1	50.0	Оливковый

Кабель-маркер



Предназначен для маркировки проводов. Выпускается из поливинилхлорида (эластичность, пожаростойкость) с отверстием для проводника.

Внутренний профиль зубчатой формы препятствует перемещению маркера по кабелю.

Используются при электромонтажных, ремонтных и профилактических работах. Температура эксплуатации: -65° C - +105° C.

ТЕХНИЧЕСКИЕ ХАРАКТЕРИСТИКИ

Модель	Кабель		Кол-во в упаковке
	SQ (мм ²)	ММ	
EC-0	0.75-1.5	2.0-3.2	1000
EC-1	0.75-3.5	3.0-4.2	1000
EC-2	3.5-8.0	3.6-7.4	500
EC-3	5.2-10.0	5.2-10.0	250
EC-J	2-8	0.5-7	500

Наконечники **серии DL, DT****Наконечники алюминиевые DL**

Наконечники DL предназначены для оконцевания жил медных и алюминиевых проводов и кабелей опрессовкой. Материал - алюминий. Диапазон рабочих температур от -55 до +150 °С.

**ТЕХНИЧЕСКИЕ ХАРАКТЕРИСТИКИ**

Модель	Ф	D	d	L	L1	W	B
DL-10	8.5	10	5.2	65	38	16	2.5
DL-16	8.5	11	5.1	70	21	16	3.0
DL-25	8.5	12	7.1	75	35	18	3.2
DL-35	10.5	14	8.5	80	38	20.5	3.6
DL-50	10.5	16	9.8	90	42	23	4.0
DL-70	12.0	18	11.5	102	47	26	4.5
DL-95	12.5	21	13.4	112	51	29	5.0
DL-120	14.5	23	15	120	52	30	5.5
DL-150	14.5	25	17	126	56	34	6.0
DL-185	16.5	27	18.6	130	60	38	6.5
DL-240	16.5	30	21.5	140	66	40	7.0
DL-300	21	34	24	155	76	50	9.0
DL-400	21	38	27	178	85	55	10.0
DL-500	21	45	30	200	85	60	11.0
DL-630	21	50	34.2	225	85	80	12.0

Наконечники медные DT

Наконечники DT предназначены для оконцевания жил медных и алюминиевых проводов и кабелей опрессовкой. Материал - электролитическая медь. Диапазон рабочих температур от -55 до +150 °С.

**ТЕХНИЧЕСКИЕ ХАРАКТЕРИСТИКИ**

Модель	Ф	D	d	L	L1	W	B
DL-10	8.5	9	5.2	62	26	16	2.5
DL-16	8.5	10	5.1	68	30	16	3.0
DL-25	8.5	11	7.1	70	33	18	3.2
DL-35	10.5	12	8.5	80	36	20.5	3.6
DL-50	10.5	14	9.8	86	38	23	4.0
DL-70	12.0	16	11.5	95	43	26	4.5
DL-95	12.5	18	13.4	104	46	29	5.0
DL-120	14.5	20	15	112	49	30	5.5
DL-150	14.5	22	17	120	51	34	6.0
DL-185	16.5	25	18.6	126	55	38	6.5
DL-240	16.5	27	21.5	137	60	40	7.0
DL-300	21	31	24	158	68	50	9.0
DL-400	21	34	27	176	78	55	10.0
DL-500	21	38	30	186	82	60	11.0
DL-630	21	45	34.2	215	86	80	12.0

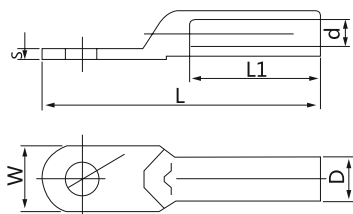

Наконечники серии DTL-1, DTL-2



Наконечники медно-алюминиевые DTL-1



Наконечники DTL предназначены для присоединения алюминиевых проводников к медным шинам, проводам и кабелям с целью исключения гальванического эффекта, получаемого при прямом сопряжении меди и алюминия в процессе монтажа и подключения силовых нагрузок. Диапазон рабочих температур от $t = -55$ до $+150$ С.

ТЕХНИЧЕСКИЕ ХАРАКТЕРИСТИКИ

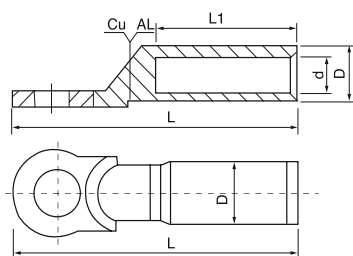

Модель	Φ	D	d	L	L1	B
DTL-1-10	8.5	10	6	68	26	16
DTL-1-16	8.5	11	6	70	30	16
DTL-1-25	8.5	12	7	75	34	18
DTL-1-35	10.5	14	8.5	85	38	20.5
DTL-1-50	10.5	16	9.8	90	40	23
DTL-1-70	12.0	18	11.5	102	48	26
DTL-1-95	12.5	21	13.5	112	50	28
DTL-1-120	14.5	23	15	120	53	30
DTL-1-150	14.5	25	16.5	126	56	34
DTL-1-185	16.5	27	18.5	133	58	37
DTL-1-240	16.5	30	21	140	60	40
DTL-1-300	21	34	23.5	160	65	50
DTL-1-400	21	38	27	170	70	50
DTL-1-500	21	47	29	225	75	60
DTL-1-630	-	54	35	245	80	80
DTL-1-800	-	60	38	270	90	100

Наконечники медно-алюминиевые DTL-2



ТЕХНИЧЕСКИЕ ХАРАКТЕРИСТИКИ

Модель	Φ	D	d	L	L1
DTL-2-16	13	16	5.5	87	42
DTL-2-25	13	16	6.5	87	42
DTL-2-35	13	16	8	87	42
DTL-2-50	13	20	9	87	43
DTL-2-70	13	20	11	87	43
DTL-2-95	13	20	12.5	87	43
DTL-2-120	13	25	13.5	111	60
DTL-2-150	13	25	15.5	111	60
DTL-2-185	13	32	17.5	116	60
DTL-2-240	13	32	19.5	116	60
DTL-2-300	13	34	22.5	120	62

Изоляторы, DIN рейки, изоленга ПВХ



Изоляторы силовые SM

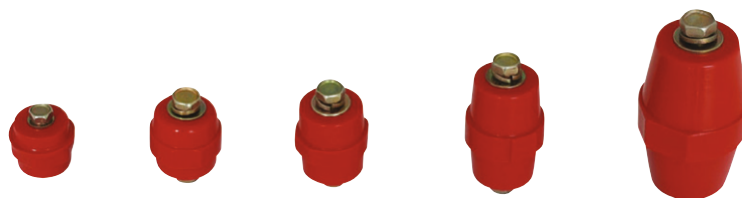

Силовые изоляторы предназначены для крепления токоведущих шин внутри силовых шкафов и сборок с целью фиксации и изоляции токоведущих частей от корпуса и панелей сборки, с последующим подключением силовых проводников для распределения электроэнергии внутри щита.

ТЕХНИЧЕСКИЕ ХАРАКТЕРИСТИКИ

Модель	SM-25	SM-30	SM-35	SM-40	SM-51	SM-76
Предел прочности на разрыв	500	550	600	650	1000	1500
Напряжение пробоя, кВ	6	8	10	12	15	25
Диаметр внутренней резьбы, мм	6	8	8	8	8	10
Масса, гр	28	44	50	86	83	233



Din-рейки

Din-рейка представляет собой специальный металлический профиль, применяемый для крепления разнообразного модульного оборудования (автоматических выключателей, устройств защитного отключения и т.п.) при размещении в электрических щитах. Применяется в цепях с частотой переменного тока 50 Гц при номинальном напряжении до 400В.

- Длина: 30, 60 и 100 см.
- Материал: оцинкованная сталь.
- Толщина: 0,8 и 0,9мм.

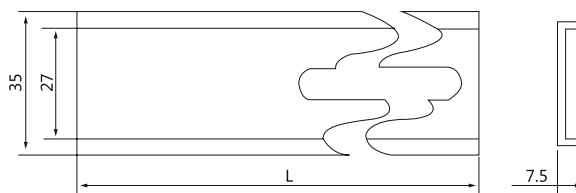

Изоленга ПВХ

Изоленга ПВХ используется для электрической изоляции проводов, деталей и соединений, находящихся под напряжением. Применяется на производстве и в быту.

Ширина: 19 мм

Толщина: 0,13 мм

Длина ленты: 20 метров

Цвет: синий, черный, красный, зеленый, белый, желтый

Толщина клеевого слоя: 0,02 мм

Электрическая прочность: не менее 5 кВ

Удлинение при разрыве: не менее 150%

Температурный диапазон эксплуатации: от -20° С до +40° С



Шины соединительные **серии PIN, FORK**



Шины соединительные









Шины соединительные представляют собой пластины выполненные из меди (шины на 100А - из луженой меди), закрепленные в корпусе из диэлектрического материала, не поддерживающего горения. Шины соединительные применяются при монтаже низковольтной модульной автоматики и других аппаратов для их параллельного соединения.

Шины соединительные производятся в двух исполнениях: FORK («вилка») и PIN («штырь») на номинальные токи 63 и 100 А, на одно-, двух-, трех- и четырехфазную нагрузку.

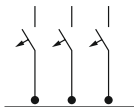
ПРЕИМУЩЕСТВО

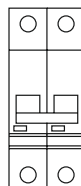
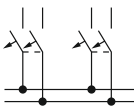
- Номинальное напряжение до 415 В
- Длина соединительной шины -1 метр
- Температура окружающей среды: -25 С - +50 С

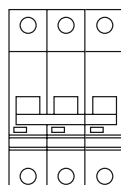
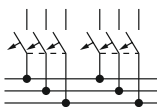
ТЕХНИЧЕСКИЕ ХАРАКТЕРИСТИКИ

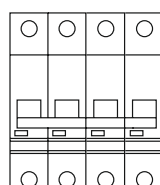
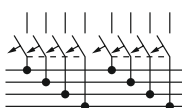
 Штырь  Вилка	ДЛЯ 1Р ВА  	Номинальный ток, А	Полюса	Сечение	Длина
				63	54 x 1
		100	54 x 1	20	100
		63-100	54 x 1	20	100
 Штырь  Вилка	ДЛЯ 2Р ВА  	63	27 x 2	20	100
		100	27 x 2	20	100
		63-100	27 x 2	20	100
 Штырь  Вилка	ДЛЯ 3Р ВА  	63	18 x 3	20	100
		100	18 x 3	20	100
		63-100	18 x 3	20	100
 Штырь  Вилка	ДЛЯ 4Р ВА  	63	14 x 4	20	100
		100	14 x 4	20	100
		63-100	14 x 4	20	100

Шины серии «N»

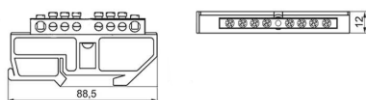
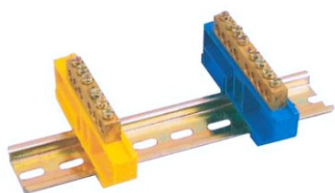

Шина «N» нулевая с DIN изолятором

Шина применяется для подсоединения нулевого провода (нулевая рабочая шина) и провода заземления при комплектации щитового оборудования. Выполнена из высококачественной электротехнической бронзы. Крепление шины предусмотрено по центру и по краям на 35 мм монтажную DIN-рейку и через угловые изоляторы нулевой шины.

Модель	(L) mm	(L ₁) mm	mm ²	Цвет
ZD-08	35×7.5	88.5×12.1	6 × 9	желтый синий
ZD-12	35×7.5	90.5×12.1	6 × 9	
ZD-18	35×7.5	116.5×12.1	6 × 9	

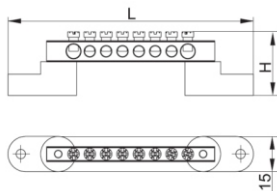
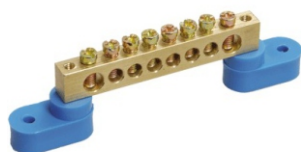

Шина «N» нулевая с двумя угловыми вращающимися изоляторами

Модель	(L) mm	(L ₁) mm	mm ²	Цвет
ZV-08	35×7.5	57×21	6 × 9	желтый синий
ZV-12	35×7.5	84.5×21	6 × 9	
ZV-18	35×7.5	104×21	6 × 9	

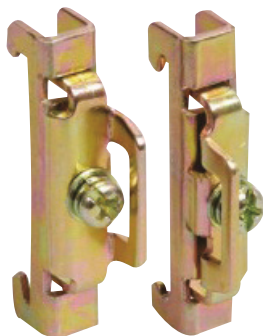

Зажим на Din-рейку

Ограничитель на 35 мм монтажную DIN-рейку применяется для фиксации модульной аппаратуры в корпусе щита на монтажной рейке, для предотвращения самопроизвольного срыва аппаратов с рейки и от несанкционированного съема аппаратов посторонними лицами. Выполнен из оцинкованной стали.

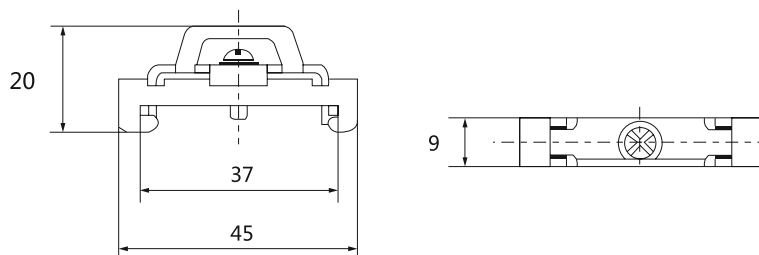

Шины в корпусе серии «N»



Шина «N» нулевая в корпусе

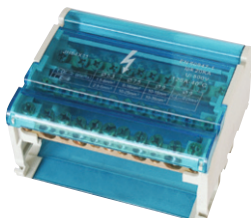

Шины нулевые в корпусе выполнены из высококачественной электротехнической бронзы, изолирующая задняя панель и прозрачная защитная крышка выполнены из самозатухающего пластика. Применяется при комплектации щитового оборудования для подсоединения нулевого провода (нулевая рабочая шина) и провода заземления. Кросс-модули изготавливаются с двумя или четырьмя шинами, рассчитанными на токи до 100 А и 125 А.

Способы монтажа:

- на монтажную DIN-рейку 35мм.
- на панель щита двумя винтами.

ТЕХНИЧЕСКИЕ ХАРАКТЕРИСТИКИ

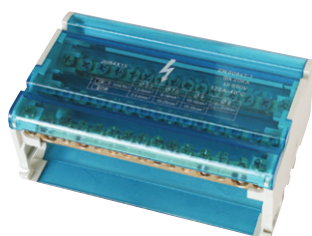

Модель	Максим альный	Сечение подключаемых проводников, мм ²		
		с наконечником- гильзой	без наконечника	
Шина «N» нулевая на DIN-рейку в корпусе 2x7	100	1,5-6,0	1,5-6,0	X Ф5.3 мм
		6,0-16,0	6,0-16	X Ф7.5 мм
Шина «N» н левая на DIN-рейку в корпусе 2x15 групп	125	1,5-6,0	2,5-6,0	11X Ф5.3 мм
		6,0-16,0	10,0-25,0	X Ф7.5 мм
		10,0-16,0	10,0-35,0	X Ф9 мм
Шина «N» нулевая на DIN-рейку в корпусе 4x7	100	1,5-6,0	2,5-6,0	X Ф5.3 мм
		6,0-16	10,0-25,0	X Ф7.5 мм
Шина «N» нулевая на DIN-рейку в корпусе 4x11 групп	125	1,5-6,0	2,5-6,0	X Ф5.3 мм
		6,0-16,0	10,0-25,0	X Ф7.5 мм
		10,0-16,0	10,0-35,0	X Ф9 мм
Шина «N» нулевая на DIN-рейку в корпусе 4x15 групп	125	1,5-6,0	2,5-6,0	11X Ф5.3 мм
		6,0-16,0	10,0-25,0	X Ф7.5 мм
		10,0-16,0	10,0-25,0	X Ф9 мм

Хомуты



Хомуты

Хомуты кабельные применяются как один из наиболее быстрых и удобных способов бандажирования, крепления и маркировки проводов и кабелей при проведении электромонтажных работ.

Хомут обеспечивает прочную и надежную связку и облегчая монтаж.

ПРЕИМУЩЕСТВО

- Диапазон рабочих температур от -40° С до +85° С.
- Материал: нейлон 6.6, без содержания галогенов, не поддерживающий горение.
- Цвета: белый, черный, красный, зеленый, синий, желтый.

ТЕХНИЧЕСКИЕ ХАРАКТЕРИСТИКИ

Модель	L (мм)	W (мм)	Рабочая ширина(мм)	Средняя нагрузка раскрытия, кг
3 x 60	60	2.5	2-11	8
3 x 80	80	2.5	2-16	8
3 x 90	90	2.5	2-18	8
3 x 100	100	2.5	2-22	8
3 x 120	120	2.5	2-0	8
3 x 140	140	2.5	2-33	8
3 x 150	150	2.5	2-35	8
3 x 160	160	2.5	2-40	8
3 x 200	200	2.5	3-50	8
4 x 140	140	3.5	3-33	18
4 x 150	150	3.5	3-35	18
4 x 180	180	3.5	3-42	18
4 x 200	200	3.5	3-50	18
4 x 250	250	в н	3-65	18
4 x 280	280	3.5	3-70	18
4 x 300	300	3.5	3-80	18
4 x 370	370	3.5	3-102	18
5 x 120	120	4.8	3-24	22
5 x 180	180	4.8	3-42	22
5 x 190	190	4.8	3-46	22
5 x 200	200	4.8	3-50	22
5 x 250	250	4.8	3-65	22
5 x 280	280	4.8	3-70	22
5 x 300	300	4.8	3-82	22
5 x 350	350	4.8	3-90	22
5 x 380	380	4.8	3-102	22
5 x 400	400	4.8	3-105	22
5 x 430	430	4.8	3-110	22
5 x 450	450	4.8	3-130	22

ТЕХНИЧЕСКИЕ ХАРАКТЕРИСТИКИ

Модель	L (мм)	W (мм)	Рабочая ширина(мм)	Средняя нагрузка раскрытия, кг
8 x 150	150	7.0	3-33	55
8 x 180	180	7.0	3-42	55
8 x 200	200	7 Н	3-50	55
8 x 250	250	7.0	4-63	55
8 x 300	300	7.0	4-82	55
8 x 350	350	7.9	4-90	55
8 x 400	400	7.9	4-105	55
8 x 450	450	7.9	4-118	55
8 x 500	500	7.9	4-150	55
9 x 550	550	9.0	8-160	80
9 x 650	650	9.0	8-190	80
9 x 760	760	9.0	10-225	80
9 x 920	920	9.0	10-265	80
9 x 1020	1020	9.0	10-295	80
10 x 450	450	10.0	10-125	91
10 x 500	500	10.0	12-150	91
10 x 600	600	10.0	12-175	91
10 x 700	700	10.0	12-205	91
12 x 650	650	12.0	14-190	114
12 x 750	750	12.0	10-220	114

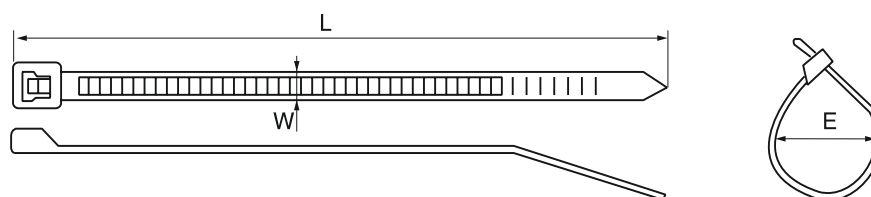

Площадка под хомут, бандаж

Площадка под хомут самоклеющаяся

Площадки самоклеющиеся под хомуты серии ТМ предназначены для крепления кабельных хомутов на гладких поверхностях с помощью самоклеящегося слоя. Изготовлены из нейлона (66) белого цвета, что обеспечивает устойчивость к старению, коррозии, солей, щелочей, кислот, бензина, спирта и масел. Площадки сохраняют высокую прочность и пластичность в широком диапазоне температур от -45°C до $+85^{\circ}\text{C}$.

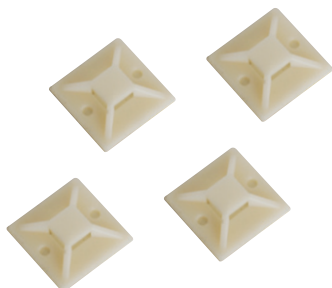

ТЕХНИЧЕСКИЕ ХАРАКТЕРИСТИКИ

Модель	L (мм)	H (мм)	T (мм)	Разъем под винт
ТМ-20	20 x 20	6.1	5.0	2.9
ТМ-25	25 x 25	7.5	6.2	3.5
ТМ-30	30 x 30	8.7	6.4	4.5
ТМ-40	40 x 40	6.4	10.8	5,5

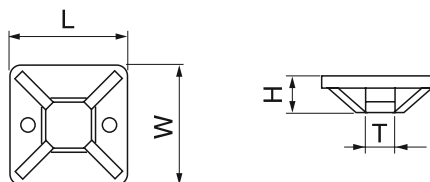

Бандаж спиральный кабельный

Предназначен для бандажирования и защиты пучка проводов по всей длине. Обеспечивает защиту проводов от трения и механических повреждений в электрошитовом оборудовании. Бандаж спиральный изготавливается из полиэтилена, устойчивого к перепаду температур (от -35°C до $+75^{\circ}\text{C}$).



ТЕХНИЧЕСКИЕ ХАРАКТЕРИСТИКИ

Модель	D (мм)	d (мм)	W (мм)	Спираль (мм)	Длина
SWB-06	4	6	7.0	4-50	10 м
SWB-08	6	8	10.8	6-60	
SWB-10	7.5	10	11.4	7.5-60	
SWB-12	9	12	13.9	9-65	
SWB-15	12	15	15.0	12-75	
SWB-19	15	19	18.2	15-100	
SWB-24	20	24	19.6	20-130	

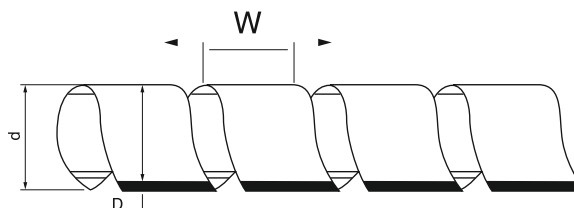

Кабельные каналы серии PZC, PXC

Кабельные каналы

Кабель-канал предназначен для прокладки слаботочных и силовых электрических коммуникаций открытого типа в производственных и жилых помещениях. Кабельные каналы обеспечивают защиту кабелей и проводов от механических повреждений и препятствуют возгоранию. Обеспечивают доступ к проводу в аварийных ситуациях и возможность дополнительного монтажа электропроводки.

Диапазон рабочих температур от -40 до +45° С.

Материал - самозатухающий ПВХ, устойчивый к воздействию влаги и ультрафиолета.

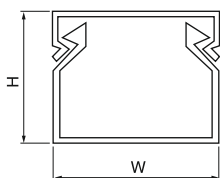
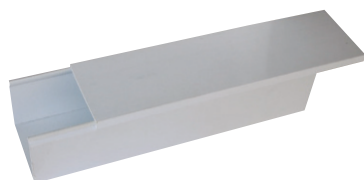

ТЕХНИЧЕСКИЕ ХАРАКТЕРИСТИКИ

Модель	W-H	Кол-во в упаковке,М	Длина
PZC-1212	12 x 12	120	2М
PZC-1510	15 x 10	144	
PZC-1616	16 x 16	84	
PZC-2010	20 x 10	96	
PZC-2516	25 x 16	46	
PZC-2525	25 x 25	32	
PZC-4016	40 x 16	30	
PZC-4025	40 x 25	24	
PZC-4040	40 x 40	24	
PZC-6040	60 x 40	18	
PZC-6060	60 x 60	12	
PZC-8040	80 x 40	12	
PZC-8060	80 x 60	8	
PZC-10040	100 x 40	8	
PZC-10060	100 x 60	8	

Перфорированный кабельный канал

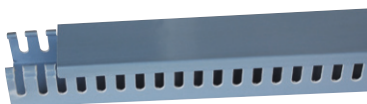

Перфорированные кабель-каналы применяют при монтаже электрических шкафов для организации проводки внутри шкафа. Изготовлены из самозатухающего, не поддерживающего горения ПВХ. Имеют специальную насечку у основания зубца. Благодаря этой риске ламель отламывается ровно, не оставляя зазубрин на основании канала, что позволяет исключить повреждение изоляции провода при заведении его в канал.

Диапазон рабочих температур от -40 до +45° С.

ТЕХНИЧЕСКИЕ ХАРАКТЕРИСТИКИ

Модель	W-H	Кол-во в упаковке,М	Длина
PXC-2525	25 x 25	6/7	2М
PXC-2540	25 x 40		
PXC-2560	25 x 60		
PXC-4040	40 x 40		
PXC-4060	40 x 60		
PXC-6040	60 x 40		
PXC-6060	60 x 60		
PXC-6080	60 x 80		
PXC-8080	80 x 80		

Зажим изолирующий, дюбель распорный **серии СИЗ, EN**



Зажим изолирующий СИЗ

Соединительные изолирующие зажимы типа СИЗ используются электрического соединения, фиксации и изоляции пучка проводов.

- Материал контактной части: стальная анодированная пружина.
- Материал изоляции: нейлон 66 не поддерживающий горение.
- Температурный диапазон: от -40° С до +105° С.

ТЕХНИЧЕСКИЕ ХАРАКТЕРИСТИКИ

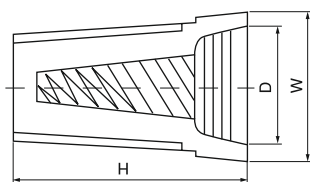

Модель	H (мм)	W (мм)	D (мм)	Цвета
СИЗ-1	15	8.7	6.5	Красный, серый, желтый, оранжевый,
СИЗ-2	18	10.0	7.5	
СИЗ-3	23	11.2	9.5	



Зажим изолирующий СИЗ-К

Соединительная изолирующий зажим СИЗ-К используется для быстрого соединения, изоляции нескольких проводов. Крылья существенно упрощают монтаж проводов больших сечений. Широкое основание зажима обеспечивает защиту и полную изоляцию соединения.

ТЕХНИЧЕСКИЕ ХАРАКТЕРИСТИКИ

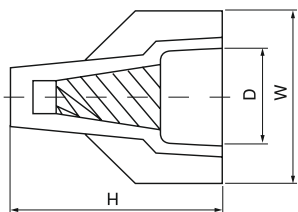

Модель	H (мм)	W (мм)	D (мм)	Цвета
СИЗ-1 К	22.0	19.0	9.8	Красный, серый, желтый,оранжевый,
СИЗ-2К	29.0	22.0	125	
СИЗ-4	29.0	22.0	125	
СИЗ-5	29.0	22.0	125	



Дюбель распорный

ТЕХНИЧЕСКИЕ ХАРАКТЕРИСТИКИ

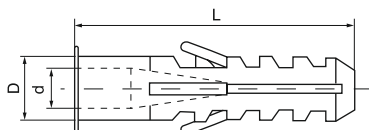

Модель	L (мм)	D (мм)	d (мм)
EN-06	29.8	6.0	4.9
EN-08	38.6	7.9	5.3
EN-10	42.7	9.9	5.8
EN-12	47.9	11.6	6.3

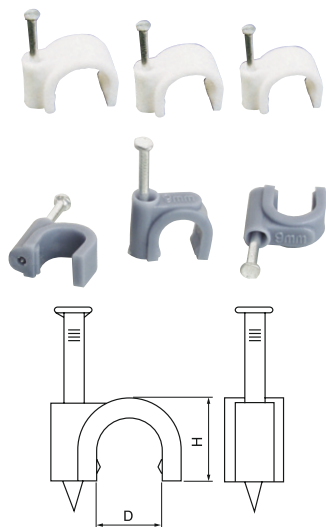
Скоба пластиковая круглая и плоская **серии R, F****Скоба пластиковая круглая**

Скоба пластиковая предназначена для быстрого и надежного крепления круглых и плоских кабелей. Скоба изготовлена из гибкого негорючего ударопрочного полипропилена. Этот материал обладает стойкостью к термоокислению, имеет улучшенные антистатические свойства. Гвозди для скоб - из закаленной оцинкованной стали, что повышает их коррозионную стойкость.

ТЕХНИЧЕСКИЕ ХАРАКТЕРИСТИКИ

Модель	L (мм)	D (мм)	Гвоздь
R-3.5MM	4.5	3.5	1.7 x 14
R-4MM	5.3	4.0	1.7 x 14
R-5MM	6.3	5.0	1.7 x 14
R-6MM	7.4	6.0	1.85 x 16
R-7MM	8.4	7.0	1.85 x 18
R-8MM	9.4	8.0	1.95 x 19
R-9MM	10.4	9.0	2.05 x 22
R-10MM	11.4	10.0	2.20 x 23
R-12MM	13.4	12.0	2.35 x 25
R-14MM	16.4	14.0	2.35 x 30
R-16MM	17.7	16.0	2.35 x 32
R-18MM	19.7	18.0	2.6 x 38
R-20MM	22.2	20.0	2.7 x 40
R-22MM	25.0	22.0	2.9 x 43
R-25MM	27.7	25.0	3.2 x 50
R-30MM	33.1	30.0	3.5 x 55
R-32MM	35.6	32.0	3.5 x 55
R-35MM	36.6	35.0	3.5 x 60
R-40MM	45.2	40.0	3.5 x 65

Скоба пластиковая плоская

Возможно крепление к дереву, прессованному картону и швам кирпичной кладки, к штукатурке, бетону, кирпичу. Температура эксплуатации: от -40° С до +90° С. Гвозди имеют широкий типоразмерный ряд - до 35 мм.

ТЕХНИЧЕСКИЕ ХАРАКТЕРИСТИКИ

Модель	H (мм)	A (мм)	B (мм)	Гвоздь
F-4MM	6.0	3.8	4	1.7 x 14
F-5MM	6.0	3.8	5	1.7 x 14
F-6MM	6.5	4.1	6	1.7 x 16
F-7MM	7.0	4.7	7	1.9 x 16
F-8MM	7.5	5.0	8	2.1 x 19
F-9MM	8.2	5.4	9	2.1 x 20
F-10MM	8.6	5.7	10	2.3 x 21
F-12MM	9.0	6.1	12	2.3 x 23
F-14MM	11.0	8.0	14	2.3 x 25

Замки щитовые серии MS

MS301-1

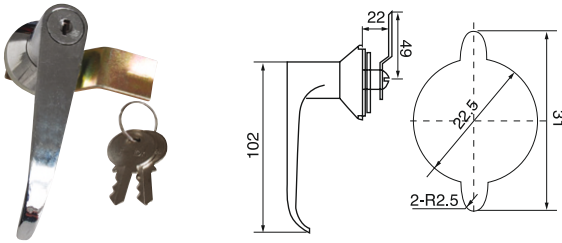

3021

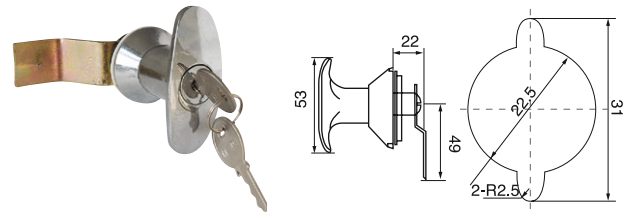

3021-1

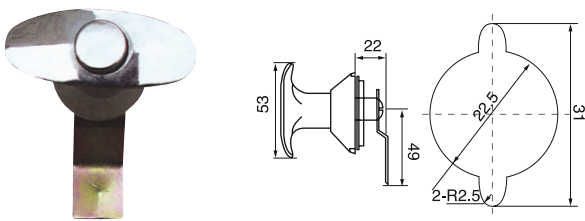

402 18 x 16

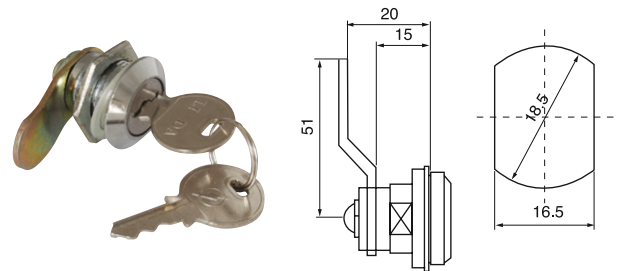

403 18 x 20/40

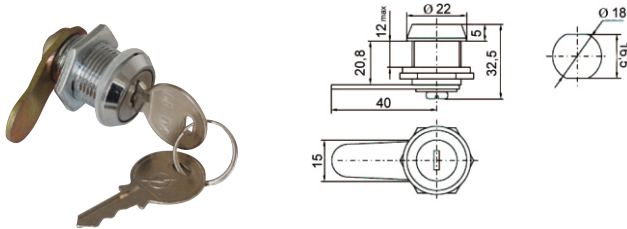

405

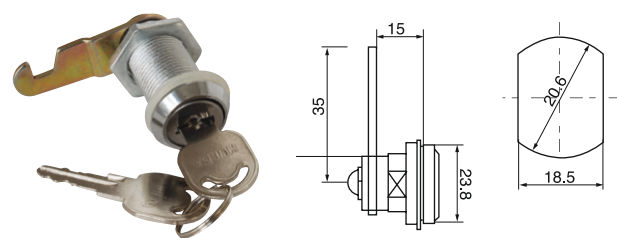

407

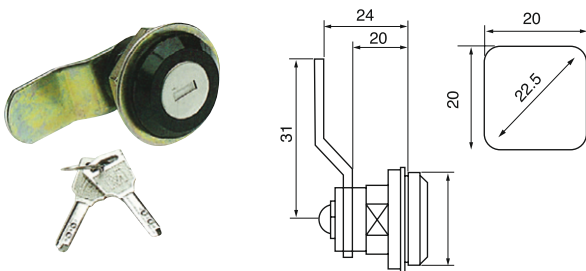

Замок-защелка с пластиковым ключом

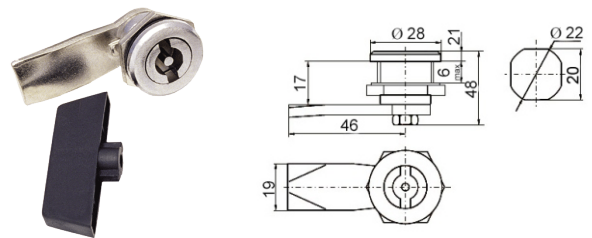

Замок-защелка с металлическим ключом

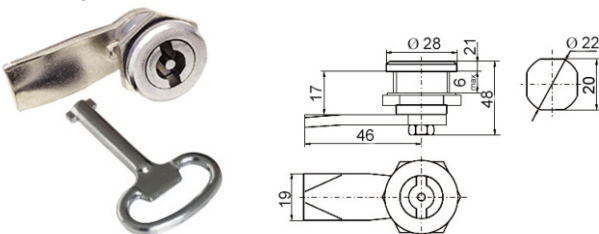

СТ-20М

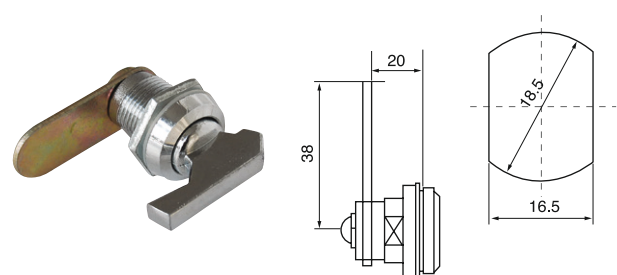

Тумблеры серии Т, П

Тумблеры с врубными контактами предназначены для коммутации электрических цепей постоянного и переменного тока в радиоэлектронной аппаратуре. Климатическое исполнение УХЛ.

Тумблер Т1

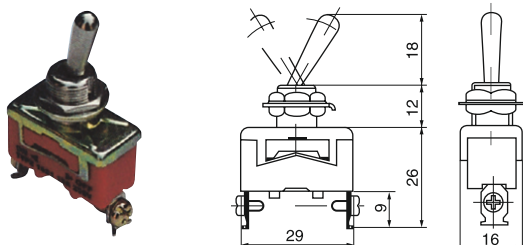

Тумблер Т2

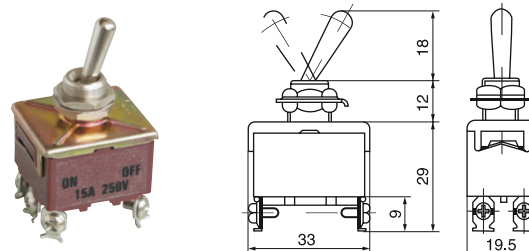

Тумблер Т3

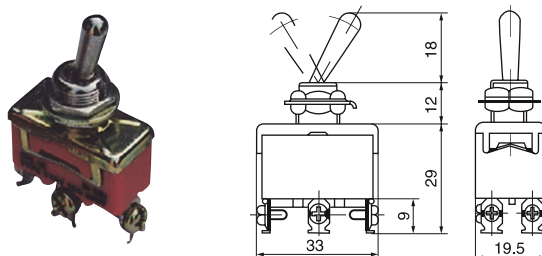

Тумблер П2Т1

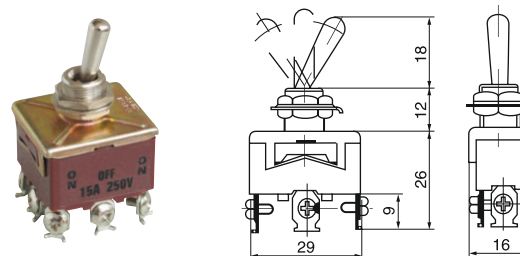

Тумблер П2Т5

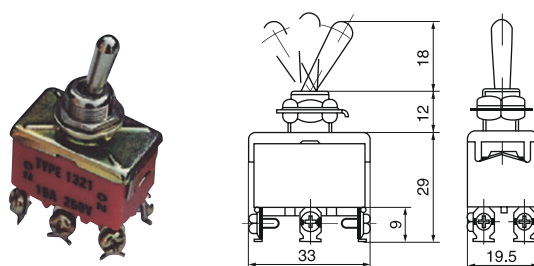

Тумблер Т1401

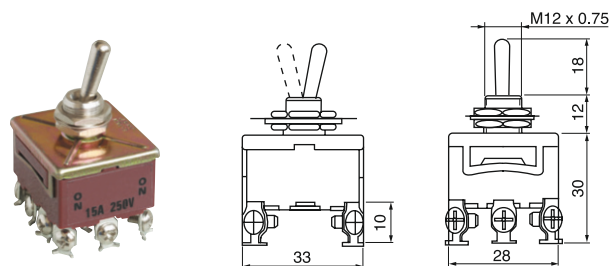

Тумблер Т1403

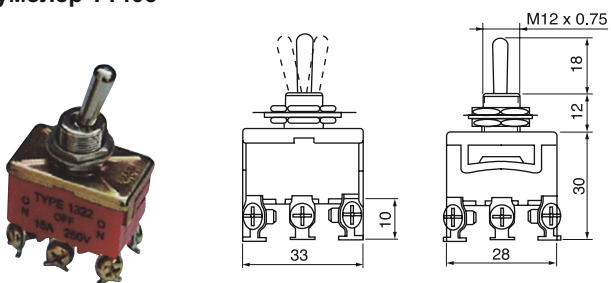

Тумблер Т1406

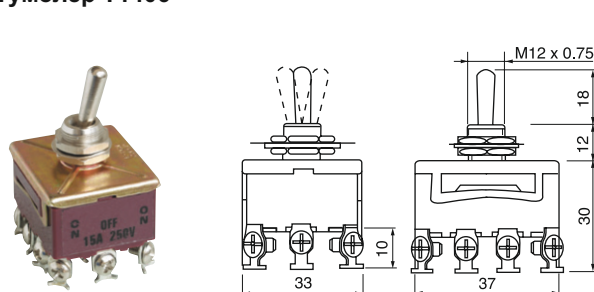

Клещи токоизмерительные серии UTB320, CM266, CM486A



Клещи токоизмерительные цифровые UTB320



Постоянное напряжение: 200мВ/2В/20В/200В/600В
 Переменное напряжение: 2В/20В/200В/600В
 Переменный ток: 2А/20А/200А/400А
 Сопротивление: 2000м/2к0м/20к0м/200к0м/2м0м/20м0м
 Максимальное отображаемое значение: 1999
 Входной импеданс при измерении напряжения: ЮМОм
 - Автоматическое изменение пределов
 - Проверка диодов
 - Прозвонка цепей
 - Запоминание данных
 - Полноэкранный дисплей
 - Режим "сна"
 - Индикатор разряда батареи
 Габаритные размеры: 210 x 75,6 x 30 мм

Клещи токоизмерительные цифровые CM266



Напряжение постоянного тока: до 1000 В
 Напряжение переменного тока: до 750 В
 Переменный ток: 200 А/1000 А
 Сопротивление: 200 Ом/20 кОм
 Сопротивление изоляции (при U=500 В): 20 МОм/2000 МОм
 Диапазон частот по переменному току: 40-400 Гц
 Входное сопротивление: 9 МОм
 Источник питания: батарея 9 В
 Режим прозвонки: звуковой сигнал при Кцепи<50 Ом
 Раскрыв клещей: 50 мм
 Максимальное отображаемое значение: 1999
 - Имеет возможность запоминания результатов
 - Имеет индикацию разрядки батарейки и индикацию перегрузки
 Переключение пределов: ручное
 Габаритные размеры: 230 x 70 x 37 мм

Клещи токоизмерительные цифровые CM486A



Переменное напряжение: 450 В
 Постоянное напряжение: 600 В
 Сопротивление: 100 кОм
 Переменный ток: 200 А
 Источник питания: 2 батареи 1,5 В
 Максимальное отображаемое значение: 1999
 Переключение пределов: ручное
 Скорость индикации: 3 показания в секунду
 Габаритные размеры: 198 x 63 x 28 мм

Мультиметр серии УТВ, ДТ, М



Мультиметр УТВ133D



Постоянное напряжение: 200мВ/2000мВ/20В/200В/500В
 Переменное напряжение: 200В/500В
 Постоянный ток: 2000мкА/20мА/200мА/10А
 Переменный ток: 10А
 Сопротивление: 2001\Юм
 Максимальное отображаемое значение: 1999
 Входной импеданс при измерении напряжения: ЮМОм
 Температура среды хранения: -10~+50° С
 Габаритные размеры: 130 x 73.5 x 35 мм
 Масса: 156 гр

Мультиметр ДТ9205А



Постоянное напряжение: 200мВ/2000мВ/20В/200В/1000 В
 Переменное напряжение: 200В/750В
 Постоянный ток: 2000мкА/20мА/200мА/20А
 Переменный ток: 20А
 Сопротивление: 200МОм
 Максимальное отображаемое значение: 1999
 Температура среды хранения: -10~+50° С
 Габаритные размеры: 1 8 6 x 8 6 x 4 1 мм
 Масса: 400 гр

Мультиметр М830



Постоянное напряжение: 200мВ/2000мВ/20В/200В/600В
 Постоянный ток: 10А
 Переменное напряжение: 200В/600В
 Переменный ток: 10А
 Сопротивление: 2 МОм
 Максимальное отображаемое значение: 1999
 Температура среды хранения: -10~+50° С
 Габаритные размеры: 138 x 69 x 31 мм
 Масса: 170 гр

Отвертка-пробник, пассатижи, длинногубцы, кусачики



Отвертка-пробник ОП-1



Позволяет быстро и безопасно проверять следующие параметры: напряжение переменного и постоянного тока, полярность, целостность цепи.

Постоянное напряжение: до 250 В

Переменное напряжение:

- контактный метод: от 70 до 250 В

- бесконтактный метод: от 70 до 600 В

Частота тока сети: 50-500 Гц

Диапазон рабочих температур: -10 - +50° С

Степень защиты: IP44

Определение полярности (постоянный ток): 1,5-36 В

Проверка целостности цепи: 0 - 50 МОм

Индикация плотности электро-магнитного напряжения: > 5 мВт/см²

Отвертка-пробник ОП-2э



Постоянное напряжение: до 250 В

Переменное напряжение:

- контактный метод: от 70 до 250 В,

- бесконтактный метод: от 70 до 600В

Частота тока сети: 50-500 Гц

Диапазон рабочих температур: -10 - +50° С

Степень защиты: IP44

Определение полярности (постоянный ток): 1,2-36 В

Проверка целостности цепи:

"О" = 0-5

"L" = 0-50

"H" = 0-100

Индикация плотности электро-магнитного напряжения: > 5 мВт/см²

Пассатижи, длинногубцы, кусачики



- Материал корпуса: высококачественная сталь S60C

- Обработка поверхности: хромирование

- Материал рукояток: диэлектрическая пластизоль

- Твердость: HRC 55+3

Для работы под напряжением до 1000В.

Ножницы кабельные, пресс-клещи, клещи обжимные



Ножницы кабельные HS-125



Диапазон резки:
медных и
алюминевых
кабелей диаметром
до 95 мм (сечением
до 120 мм²).
Масса: 0,6 кг

Пресс-клещи ПКГ



Предназначены
для опрессовки
наконечников
сечением 6-50
мм² (ПКГ50) и
16-120 мм² (ПКГ120).
Масса: 1,5 и 4,1 кг

Ножницы кабельные LK-250



Диапазон резки:
250 мм² для
медных и
алюминевых
проводников.
Длина: 350 мм
Масса: 0,6 кг

Клещи обжимные HSC8 6-4



Диапазон
обжима: 0,25-6мм².
Длина: 175 мм
Масса: 0,35 кг

Ножницы секторные СС



Ножницы
секторные
кабельные СС для
резки медных и
алюминевых
кабелей диаметром
СС-325 до 125 мм²
и СС-400 до 240 мм².
Масса: 0,5 кг

Клещи обжимные HS-04WF



Инструмент для
опрессовки
наконечников-гильз.
Диапазон: 1 - 6мм².

Сирены серии MS



MS-190



MS-290



MS-390

Сирены серии MS предназначены для звукового оповещения с помощью подачи мощных звуковых сигналов, отличающихся от производственных шумов, что обеспечивает хорошую слышимость сигналов. Сирены могут быть использованы в цехах, на подъемных кранах, погрузочных тележках, судах и т.д.

ТЕХНИЧЕСКИЕ ХАРАКТЕРИСТИКИ

Наименование	Значение		
	MS190	MS290	MS390
Модель сирены	MS190	MS290	MS390
Напряжение питания, В	12, 24, 110, 220		
Частота сети	50/60		
Степень защиты	IP20		
Громкость, дБ	114	120	125
Сопротивление изоляции, МОм	100		
Диаметр, мм	75	128	135
Импульсное выдерж. напряжение	8		
Материал, корпуса	пластик, металл		
Диапазон температур, С°	от -30 до +100		

Таблички и наклейки

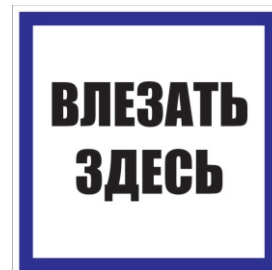
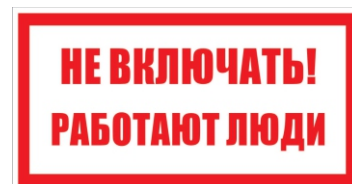
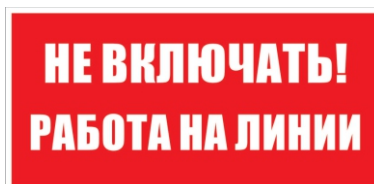

Рукав металлический в ПВХ оболочке и муфты соединительные



Металлорукав в ПВХ-изоляции – гибкий трубопровод, изготовленный из стальной оцинкованной ленты в ПВХ изоляции. Отличаясь хорошими прочностными характеристиками и устойчивостью к коррозии, труба предназначена для защиты от механических повреждений заключенных в нее электротехнических коммуникаций – проводов, кабелей и так далее. Металлорукава активно используются при прокладке проводов в полых стенах, под подвесными потолками. Провода, уложенные в гибкий, но в то же время прочный металлорукав с ПВХ-покрытием, защищаются не только от перегибов, передавливания, разрывов под воздействием внешних факторов, но и более устойчивы к влаге. Изготовитель гарантирует сохранность металлорукавов на протяжении 12 месяцев при условии соблюдения заказчиком правил транспортировки и последующего хранения изделий.

ТЕХНИЧЕСКИЕ ХАРАКТЕРИСТИКИ

Параметры	Значение
Материал	стальная оцинкованная лента в ПВХ изоляции
Степень защиты	IP 65
Температура монтажа	от -5°C до +60°C
Диапазон рабочих температур	от -25°C до +60°C

Металлорукав в ПВХ изоляции

Наименование	Внутр/внешн.	Упак., м
Металлорукав в ПВХ изоляции (диаметр 8 мм)	7,8мм/11,6мм	100
Металлорукав в ПВХ изоляции (диаметр 10 мм)	9,1мм/13,9мм	100
Металлорукав в ПВХ изоляции (диаметр 12 мм)	10,9мм/15,9мм	100
Металлорукав в ПВХ изоляции (диаметр 15 мм)	13,9мм/18,9мм	100
Металлорукав в ПВХ изоляции (диаметр 18 мм)	16,9мм/21мм	50
Металлорукав в ПВХ изоляции (диаметр 20 мм)	18,7мм/24мм	50
Металлорукав в ПВХ изоляции (диаметр 22 мм)	20,7мм/26мм	50
Металлорукав в ПВХ изоляции (диаметр 25 мм)	23,7мм/30,8мм	50
Металлорукав в ПВХ изоляции (диаметр 32 мм)	30,4мм/38мм	25
Металлорукав в ПВХ изоляции (диаметр 38 мм)	36,4мм/44мм	25
Металлорукав в ПВХ изоляции (диаметр 50 мм)	46,5мм/58,7мм	10
Металлорукав в ПВХ изоляции (диаметр 60 мм)	56,5мм/70,3мм	10
Металлорукав в ПВХ изоляции (диаметр 75 мм)	71,5мм/85,3мм	10

Муфта соединительная для металлорукава



Муфта соединительная используется для герметичного соединения металлорукава с оболочкой электрооборудования. Изготовлена из цинкового сплава. Муфта соединительная состоит из заземляющей гайки, уплотнителей, корпуса, оконцевателя и накладной гайки

Наименование	Внутр/внешн.
Муфта соединительная для металлорукава	D11 мм
Муфта соединительная для металлорукава	D13 мм
Муфта соединительная для металлорукава	D16 мм
Муфта соединительная для металлорукава	D19 мм
Муфта соединительная для металлорукава	D25 мм
Муфта соединительная для металлорукава	D32 мм